

**ALINA
SZAPOCZNIKOW
17.IX.2025-09.III.2026**

GALERIA
DZIEDZICTWO
LEGACY
GALLERY

JANKILEVITSCH
FOUNDATION
SMOŁOKOWSKI
FOUNDATION

Galeria
DZIEDZICTWO
Legacy Gallery

GALERIA DZIEDZICTWO

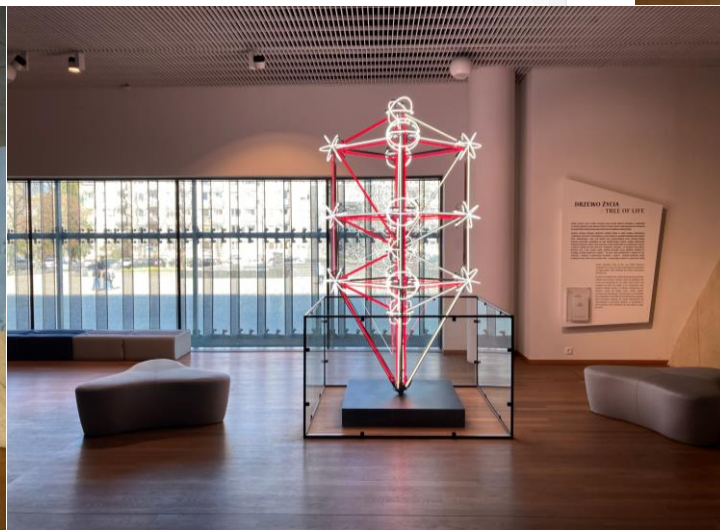

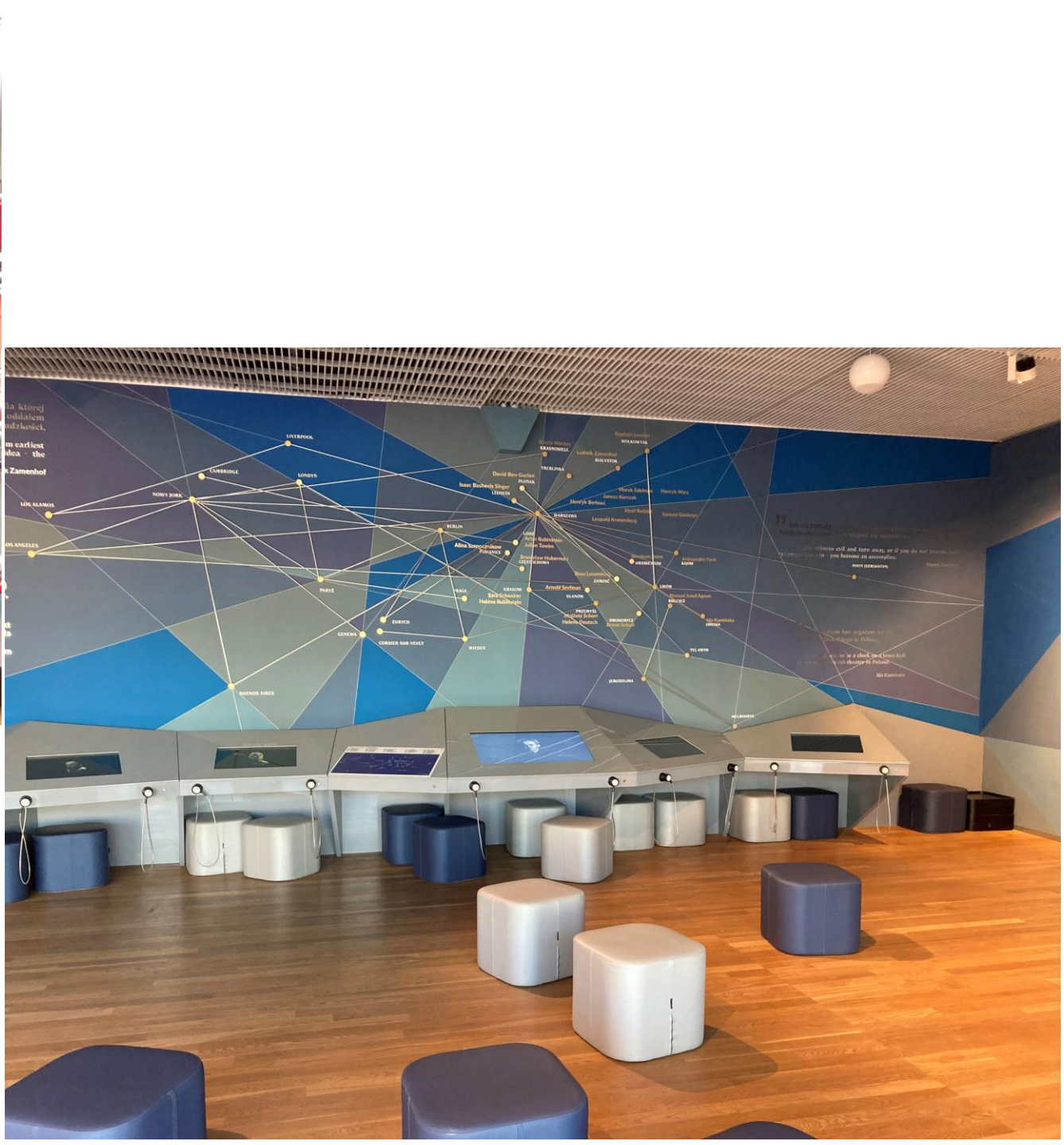

KOLORYSTYKA DOMINUJĄCA OBECNIE



HEX

R



G

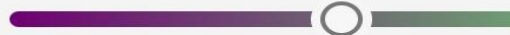

B

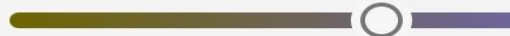

Brightness

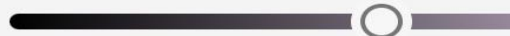

RGB



HEX

R



G

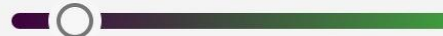

B



Brightness



RGB



RZEŹBY ALINY SZAPOCZNIKOW



PROJEKT SCENOGRAFII stanowi skromną ingerencję w obecną przestrzeń galerii „Dziedzictwo”.

Inspiracją oraz koniecznym wpływem na projekt okazały się kolorystyka, kształty i elementy architektoniczne, które już dominują w pomieszczeniu.

Ukośna i lekko pofalowana ściana architektoniczna, znajdująca się w pomieszczeniu, to element który wpłynął na zaprojektowane 2 narożne ścianki. Ich celem jest ukrycie neonowej rzeźby H. Czerepoka. Neonowe „Drzewo Życia” swoją kubaturą oraz kolorowym światłem nie może dominować nad mniejszymi rzeźbami Szapocznikow. Wielkość neonu nie pozwala też na przeniesienie go do innego pomieszczenia. 2 narożne i połączone ze sobą ścianki będą w kolorze białym.

Natomiast, zaistniałe w galerii pulpity, mają wpływ na formę postumentów mających prezentować rzeźby A. Szapocznikow. Postumenty będą nietypowymi w kształcie kubikami. Obecna kolorystyka galerii w połączeniu z barwami jakie dostrzec można w rzeźbach Szapocznikow, zdecydowały o wybraniu 2 poniższych kolorów na prezentujące je postumenty (kubiki).

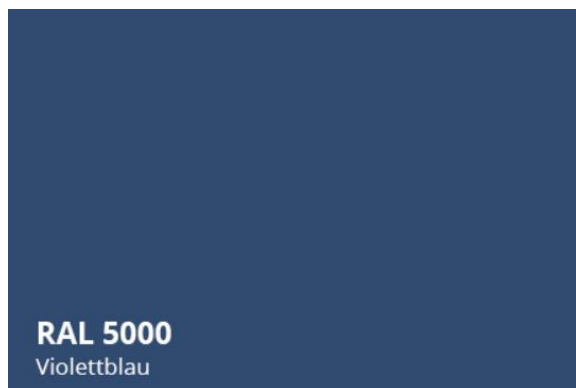

KUBIKI



KUBIK NIEBIESKI RZUT Z GÓRY

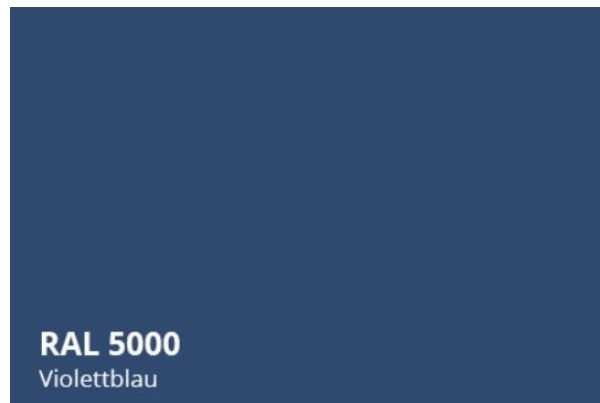
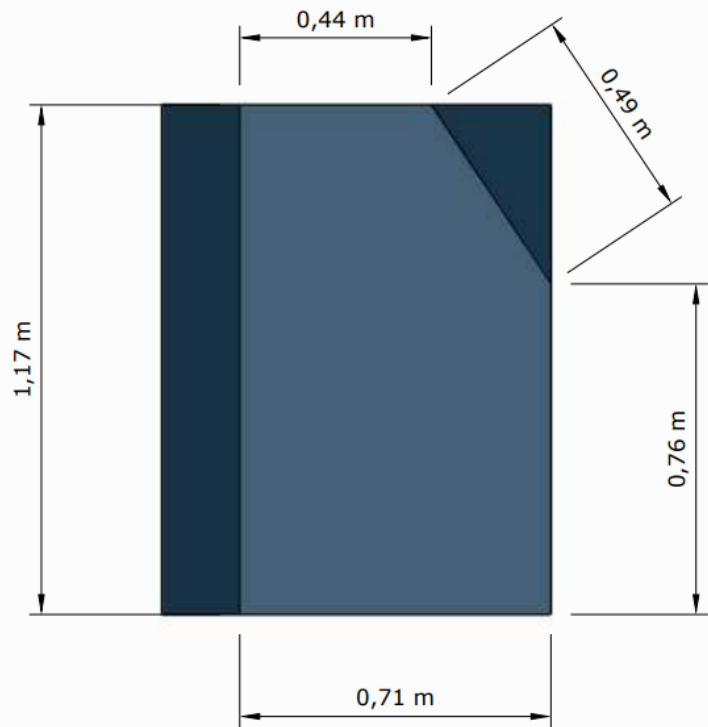

KUBIK NIEBIESKI SPÓD

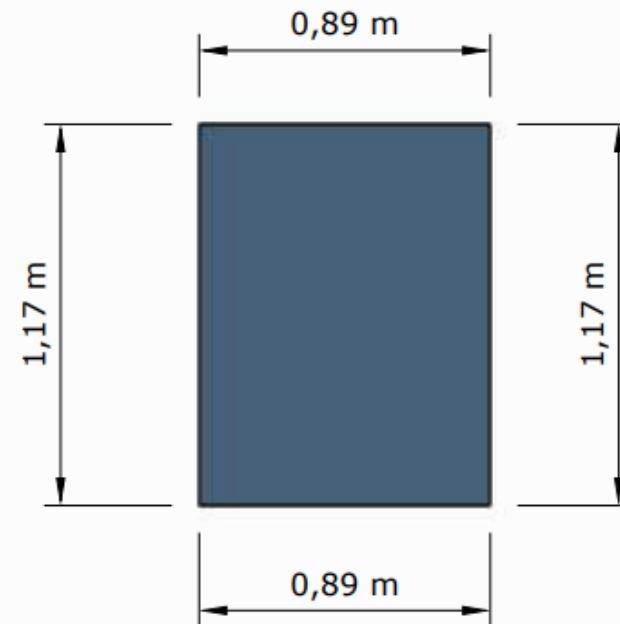

KUBIK NIEBIESKI RZUT IZOMETRYCZNY 3

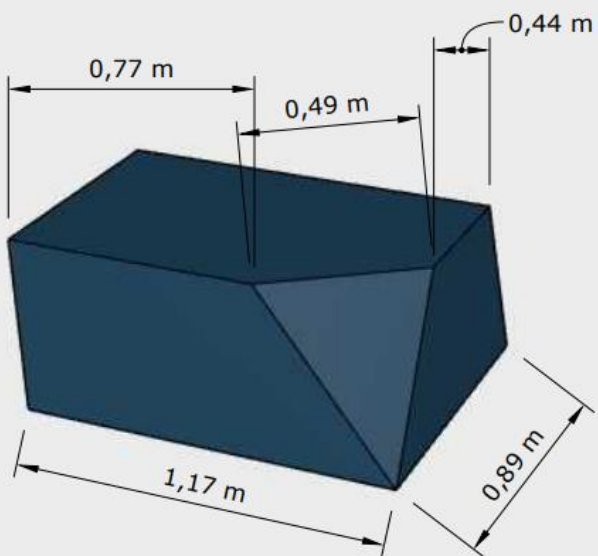

KUBIK NIEBIESKI RZUT Z GÓRY

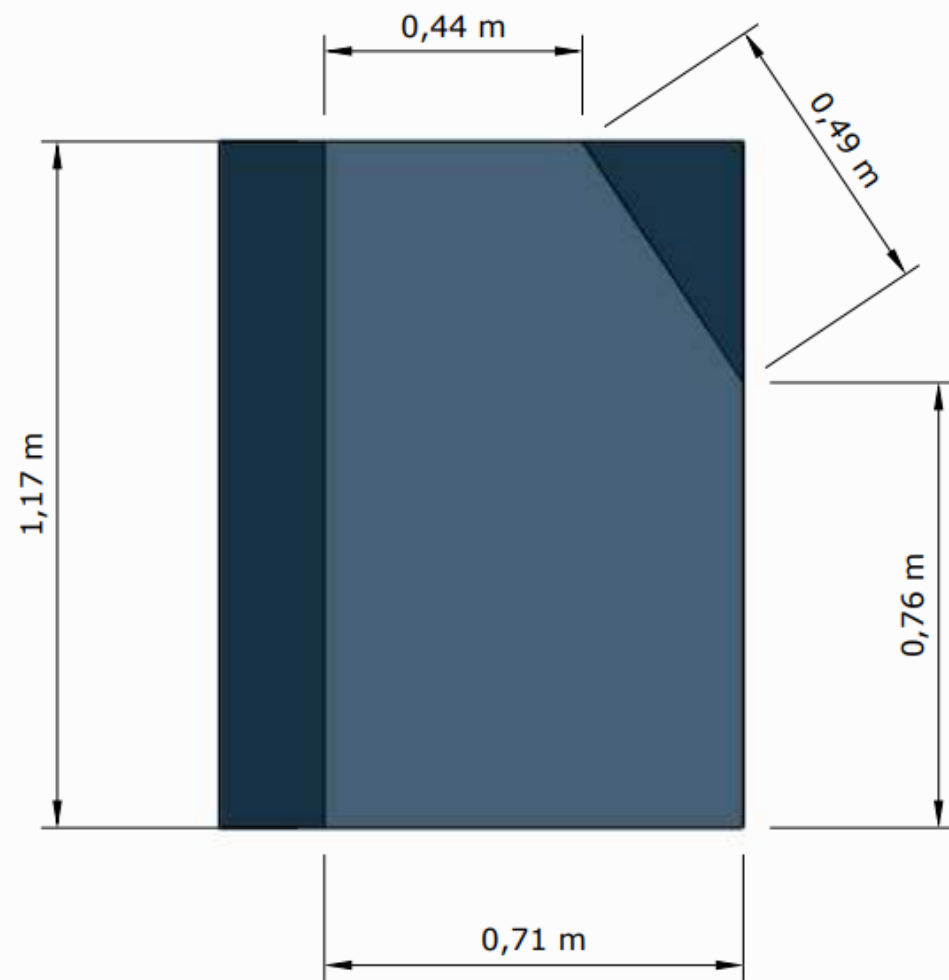

KUBIK NIEBIESKI SPÓD

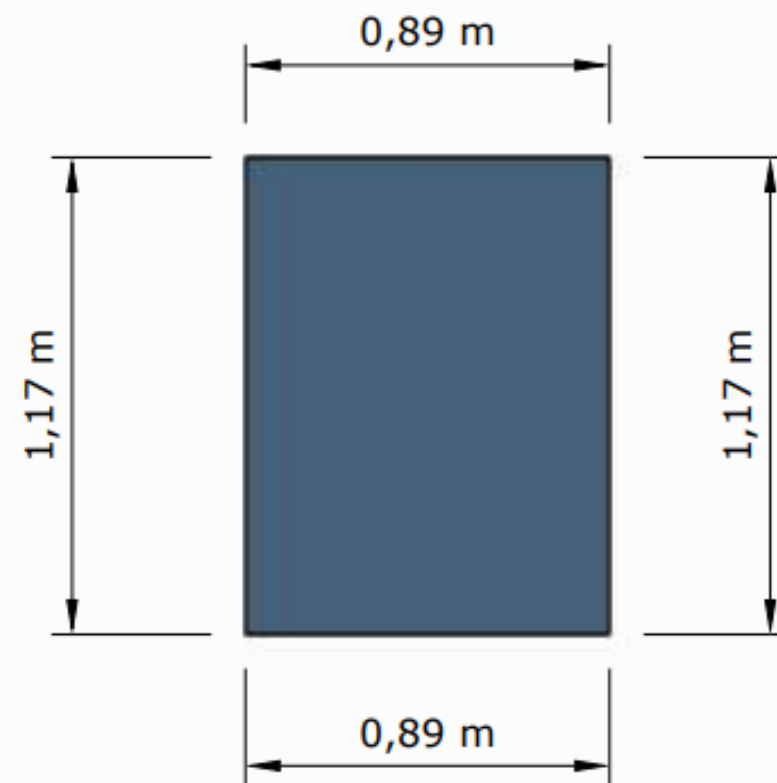

KUBIK NIEBIESKI PRAWY BOK

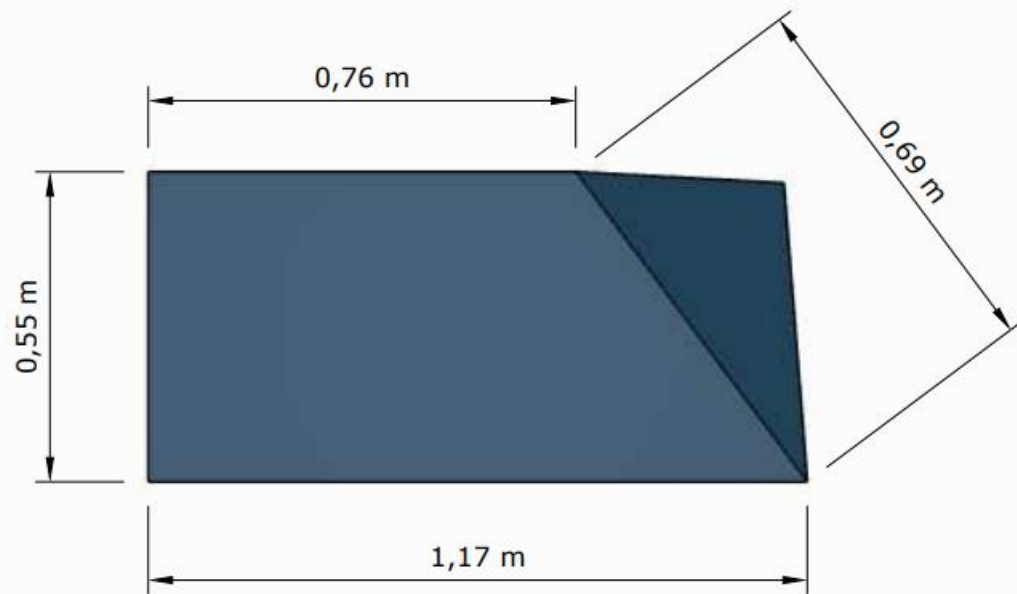

KUBIK NIEBIESKI

LEWY BOK

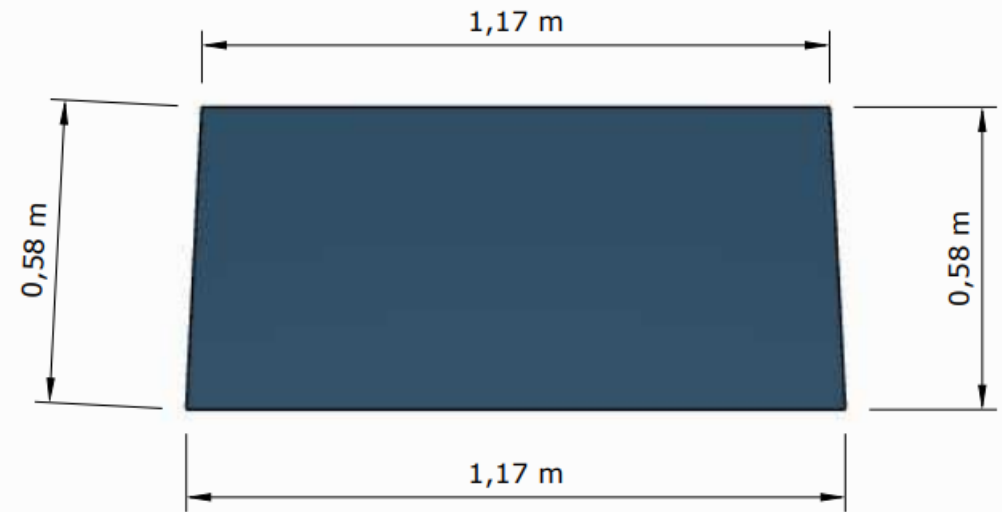

KUBIK NIEBIESKI RZUT Z TYŁU

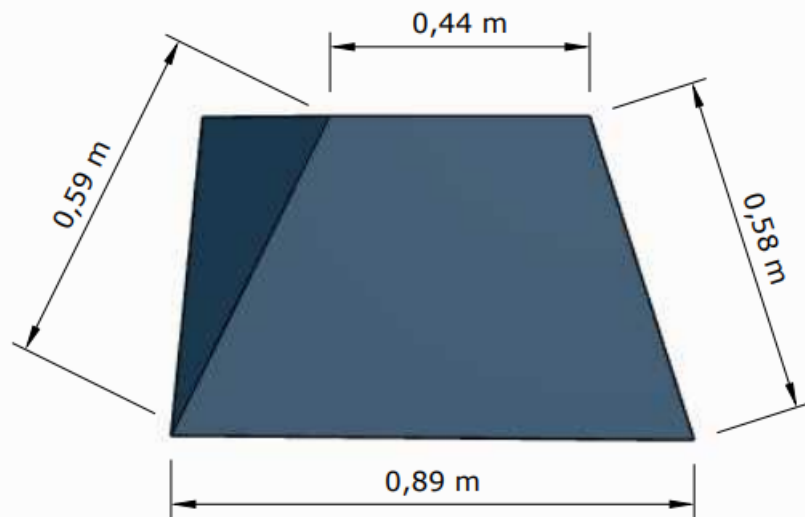

KUBIK NIEBIESKI

PRZÓD

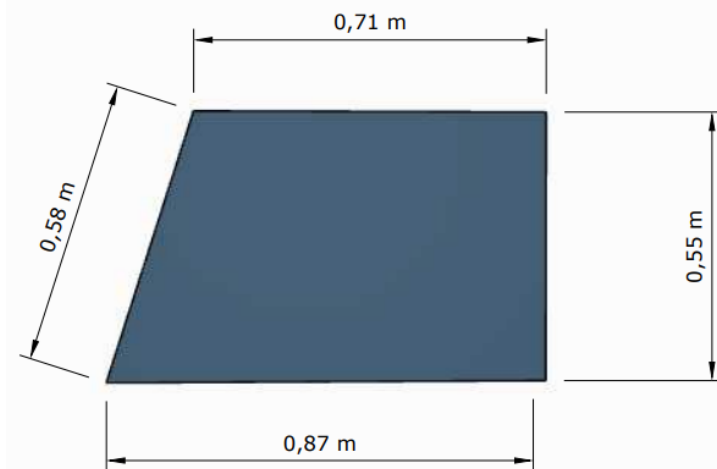

KUBIK NIEBIESKI RZUT IZOMETRYCZNY 1

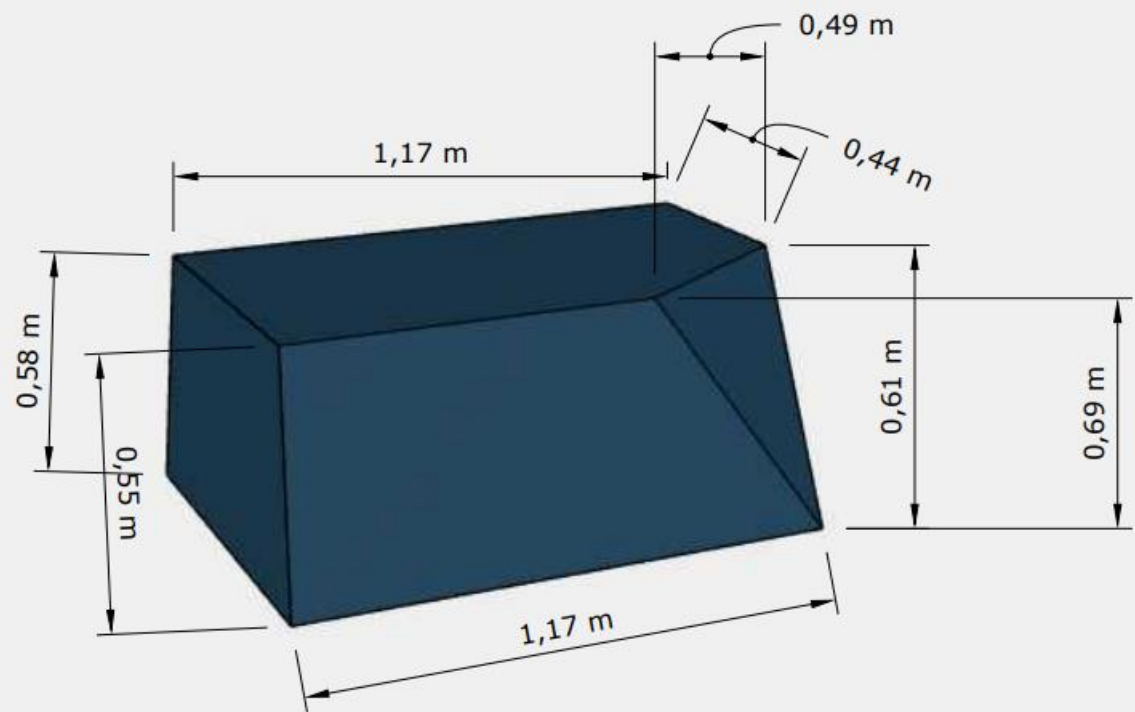

SZKIELET STALOWY KUBIK NIEBIESKI
RZUT IZOMETRYCZNY 1

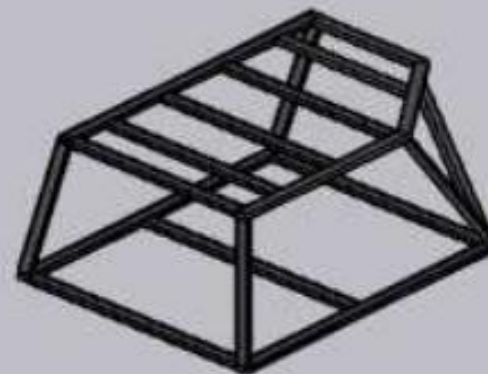

KUBIK NIEBIESKI RZUT IZOMETRYCZNY 2

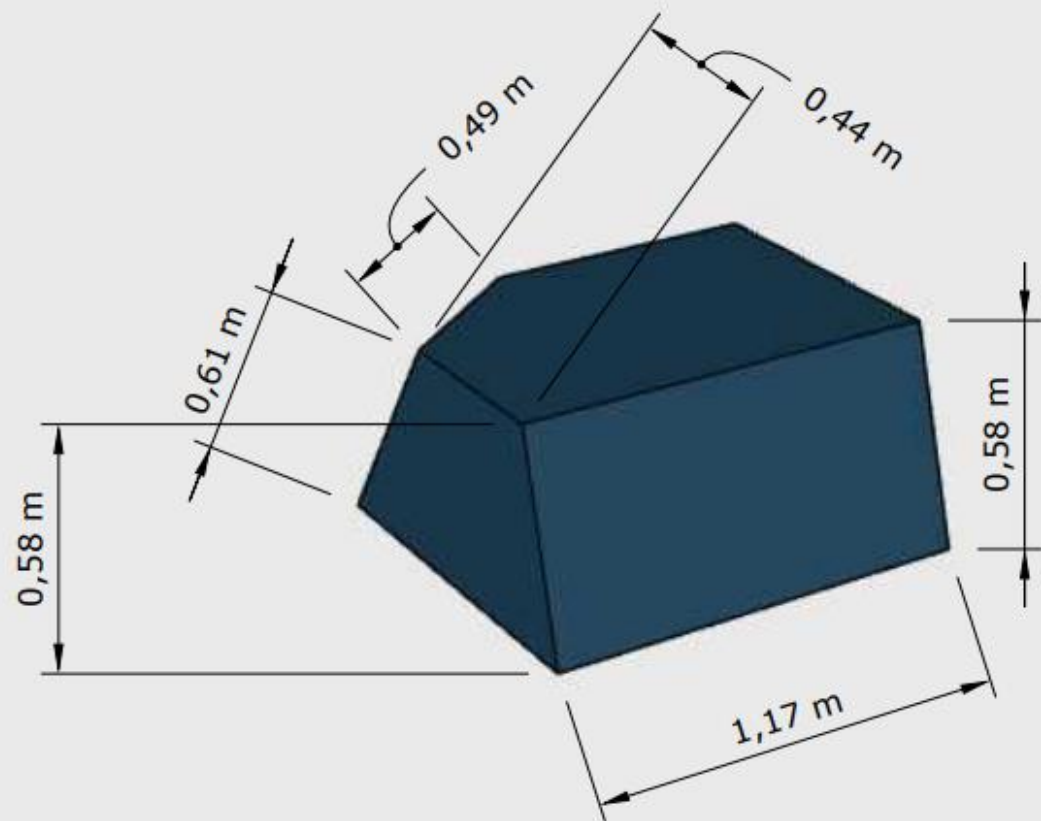

SZKIELET STALOWY KUBIK NIEBIESKI
RZUT IZOMETRYCZNY 2

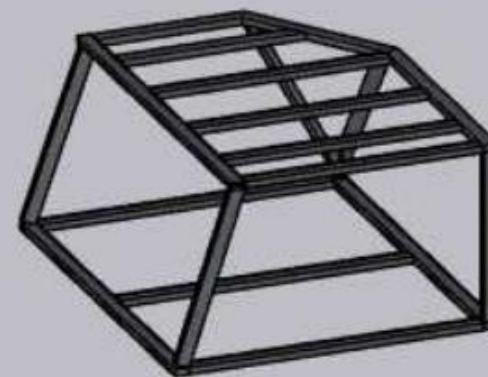

SZKIELET STALOWY KUBIK NIEBIESKI
RZUT IZOMETRYCZNY 3

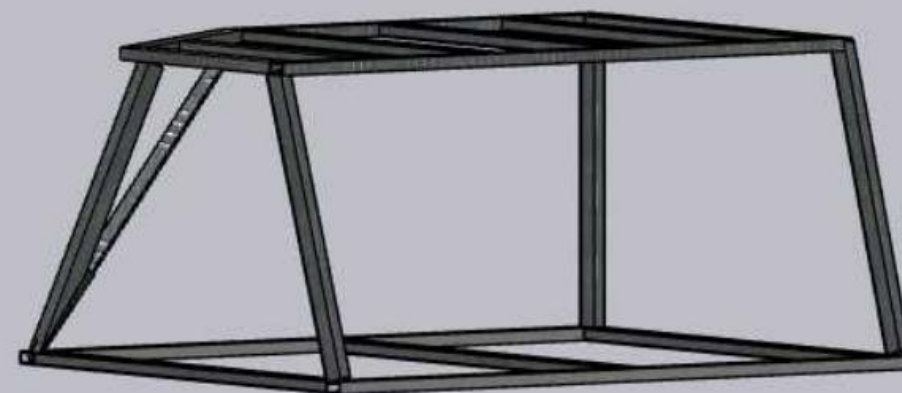

KUBIK NIEBIESKI RZUT IZOMETRYCZNY 3

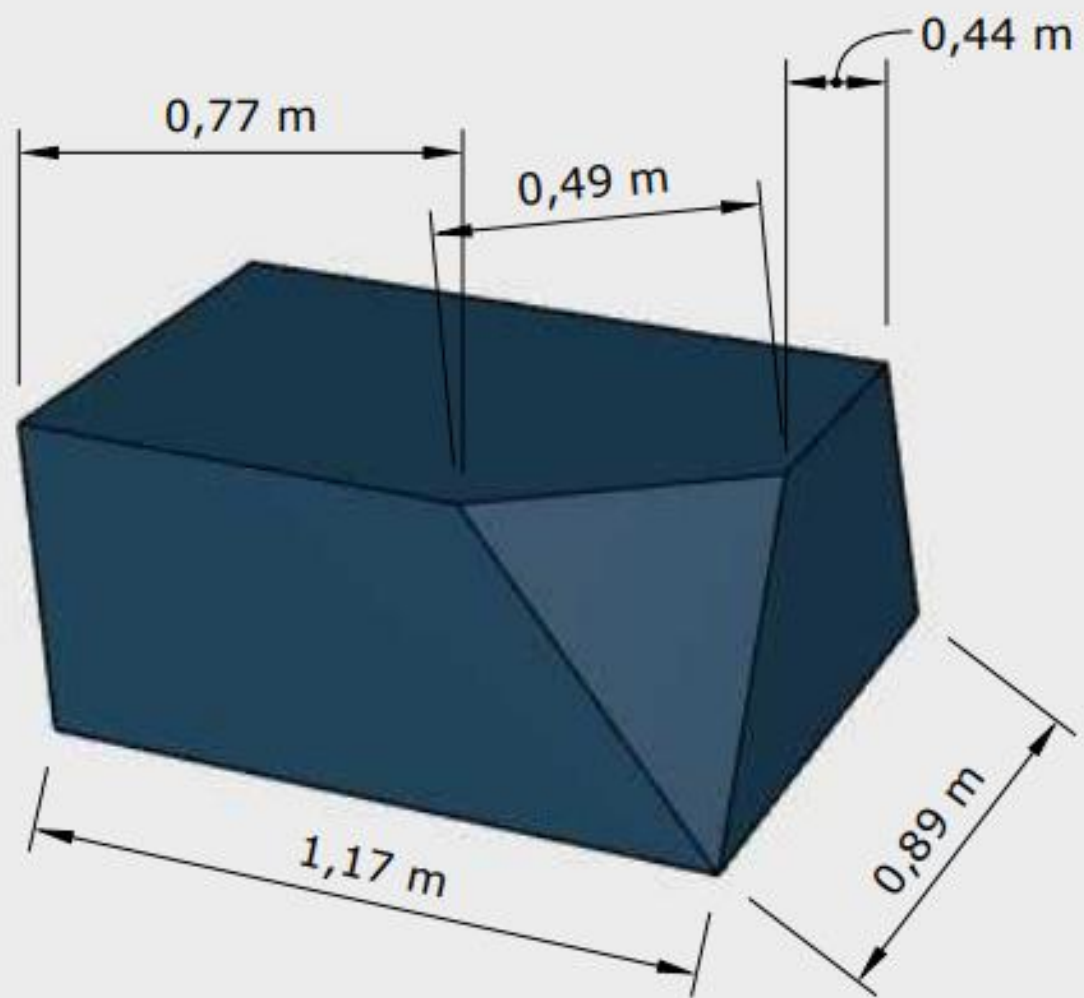

SZKIELET STALOWY KUBIK NIEBIESKI
RZUT IZOMETRYCZNY 4

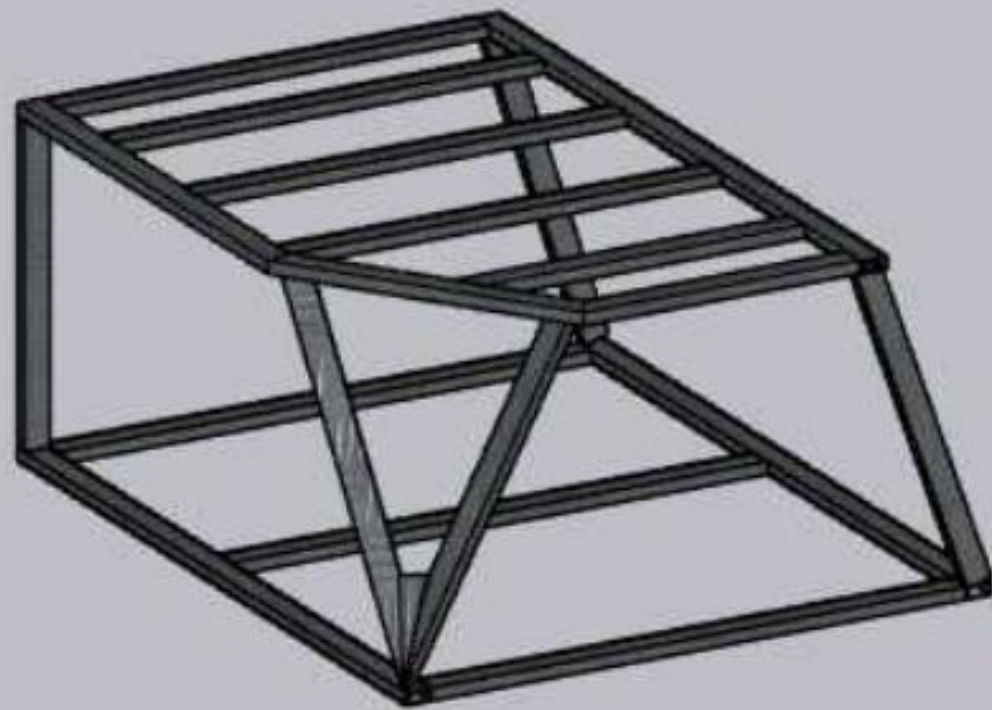

KUBIK WRZOSOWY RZUT Z GÓRY

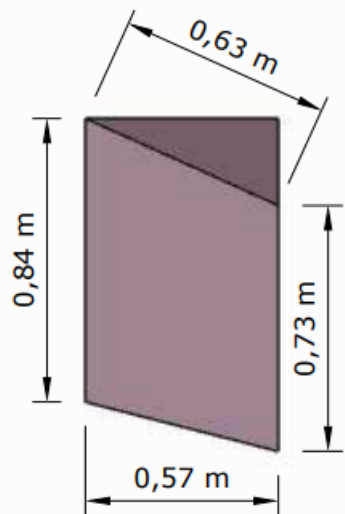

KUBIK WRZOSOWY DÓŁ

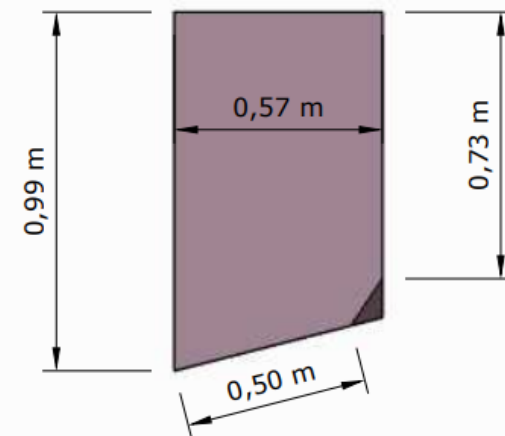

KUBIK WRZOSOWY

RZUT IZOMETRYCZNY 1

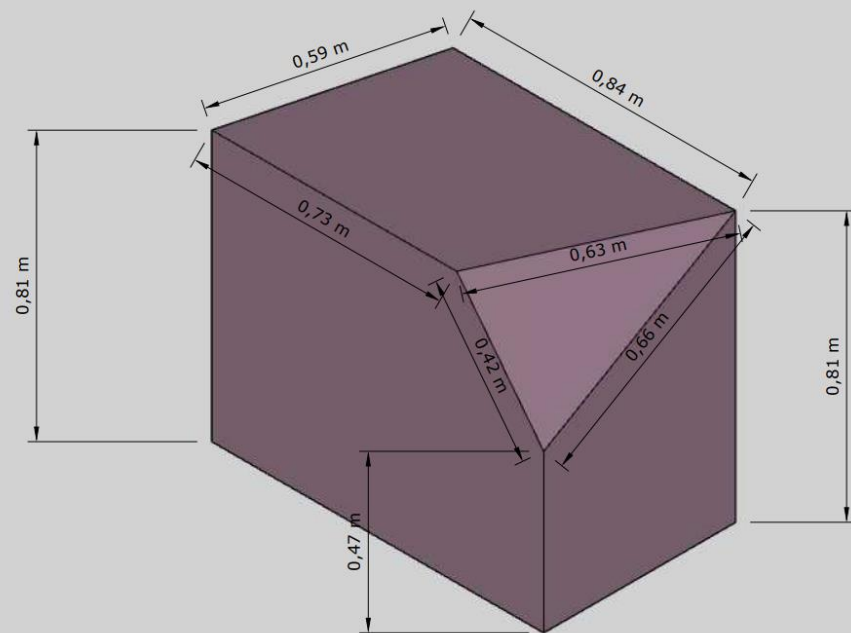

KUBIK WRZOSOWY RZUT IZOMETRYCZNY 2

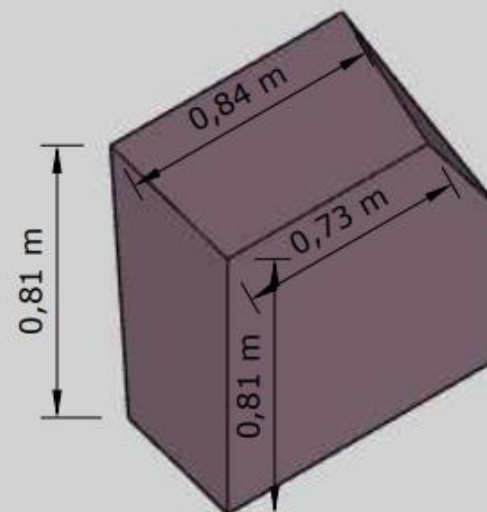

KUBIK WRZOSOWY RZUT Z GÓRY

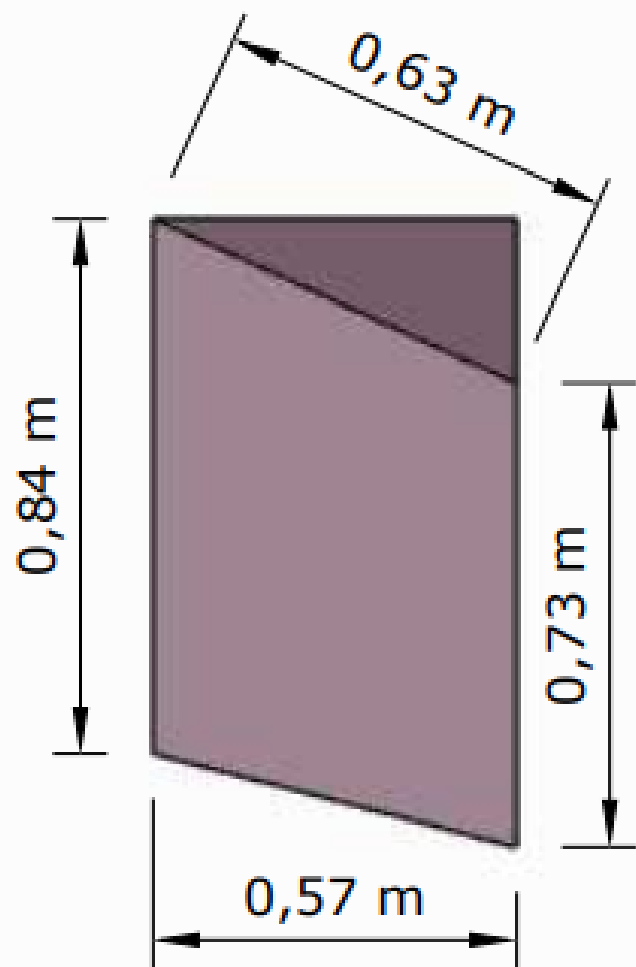

KUBIK WRZOSOWY DÓŁ

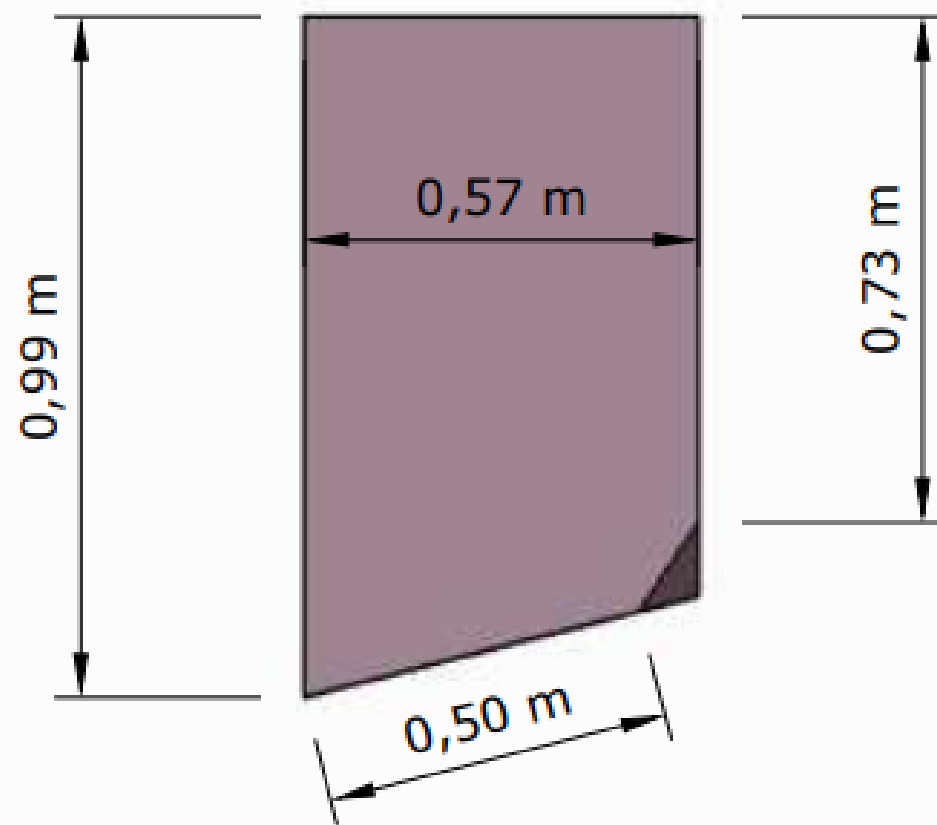

KUBIK WRZOSOWY PRZÓD

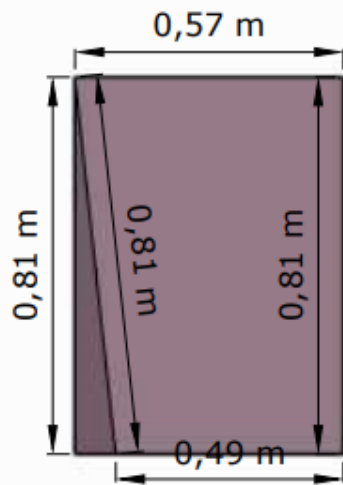

KUBIK WRZOSOWY TYŁ

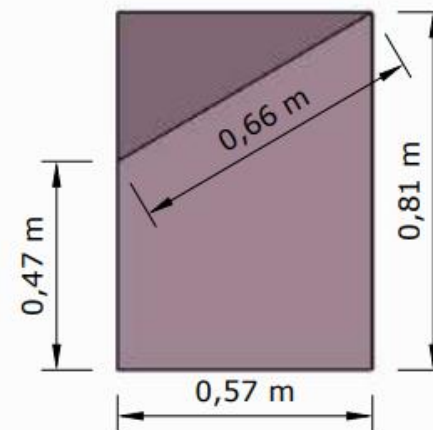

KUBIK WRZOS LEWY BOK

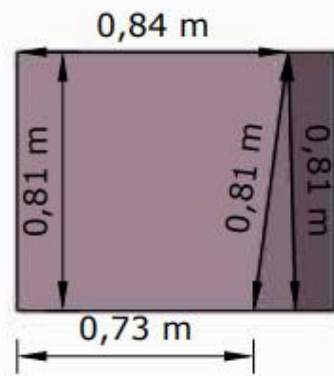

KUBIK WRZOSOWY

PRAWY BOK

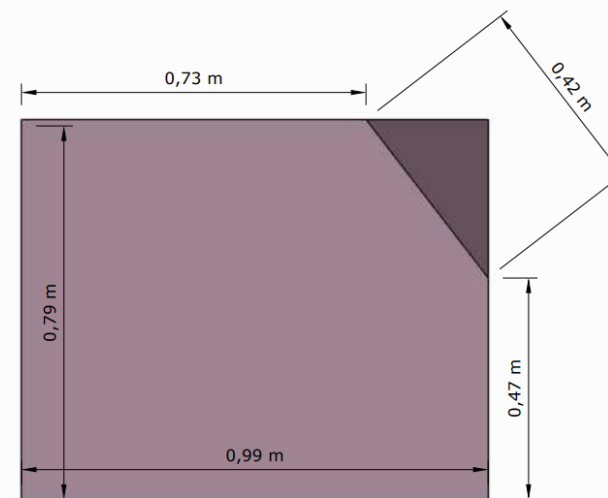

SZKIELET STALOWY KUBIK WRZOSOWY
RZUT IZOMETRYCZNY 2

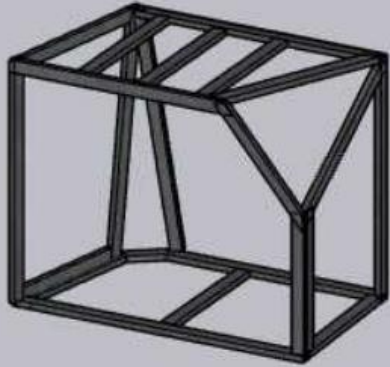

KUBIK WRZOSOWY RZUT IZOMETRYCZNY 1

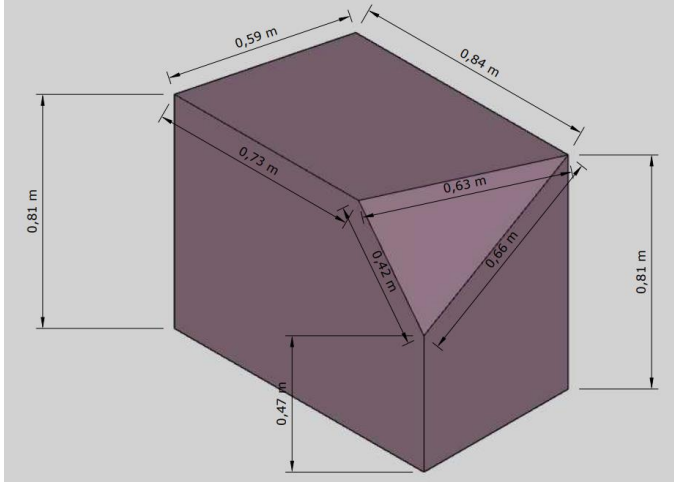

SZKIELET STALOWY KUBIK WRZOSOWY
RZUT IZOMETRYCZNY 1

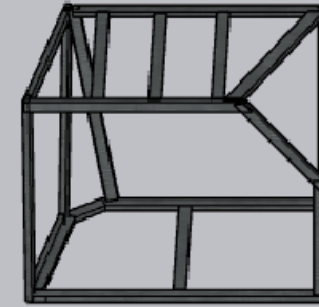

SZKIELET STALOWY KUBIK WRZOSOWY
RZUT IZOMETRYCZNY 4

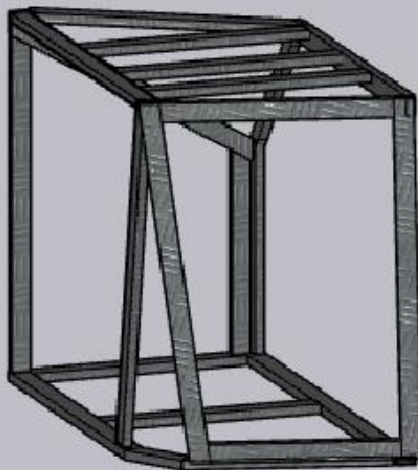

SZKIELET STALOWY KUBIK WRZOSOWY
RZUT IZOMETRYCZNY 3

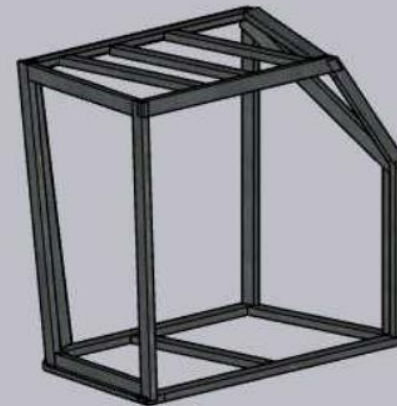

ŚCIANKI

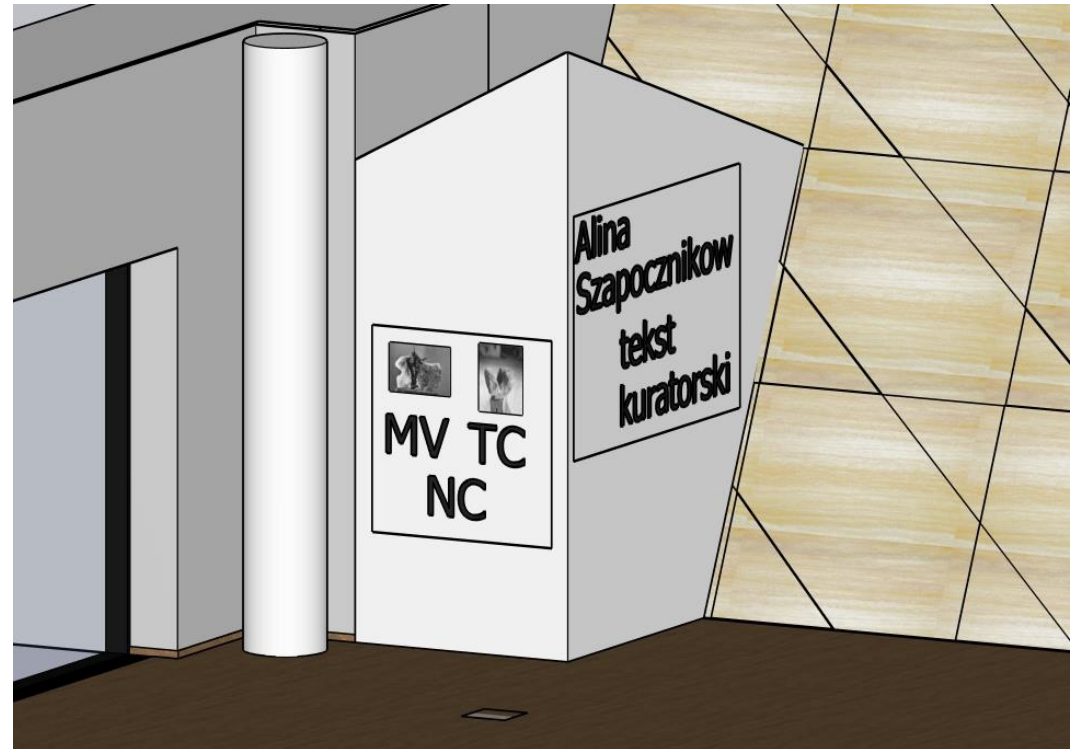
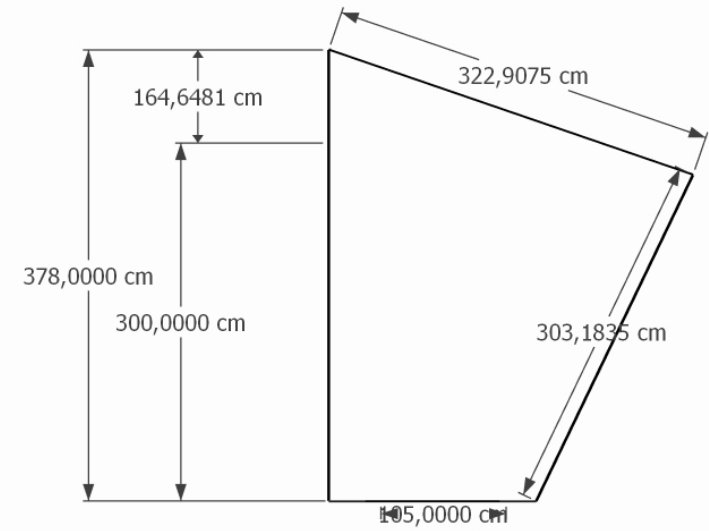
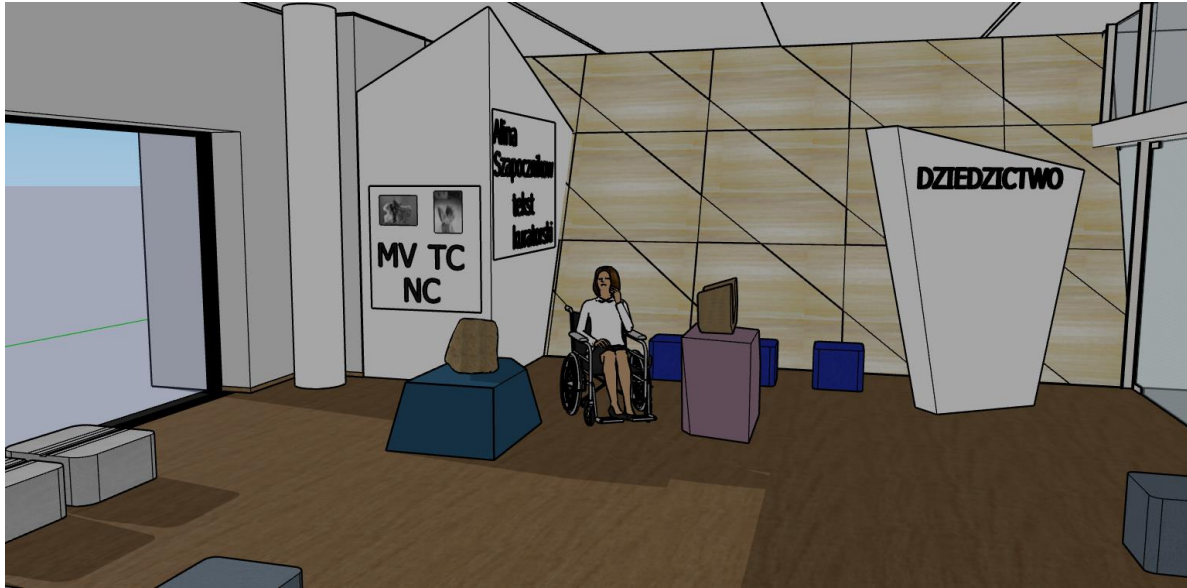

RZUT Z GÓRY

Ważną informacją dotyczącą zagospodarowania przestrzeni jest to, że scenografia dotyczy tylko pewnej części pomieszczenia. Dostęp do istniejących pulpitów czy ekranu jest taki sam jak obecnie. Galeria może służyć jako pomieszczenie konferencyjne czy edukacyjne.

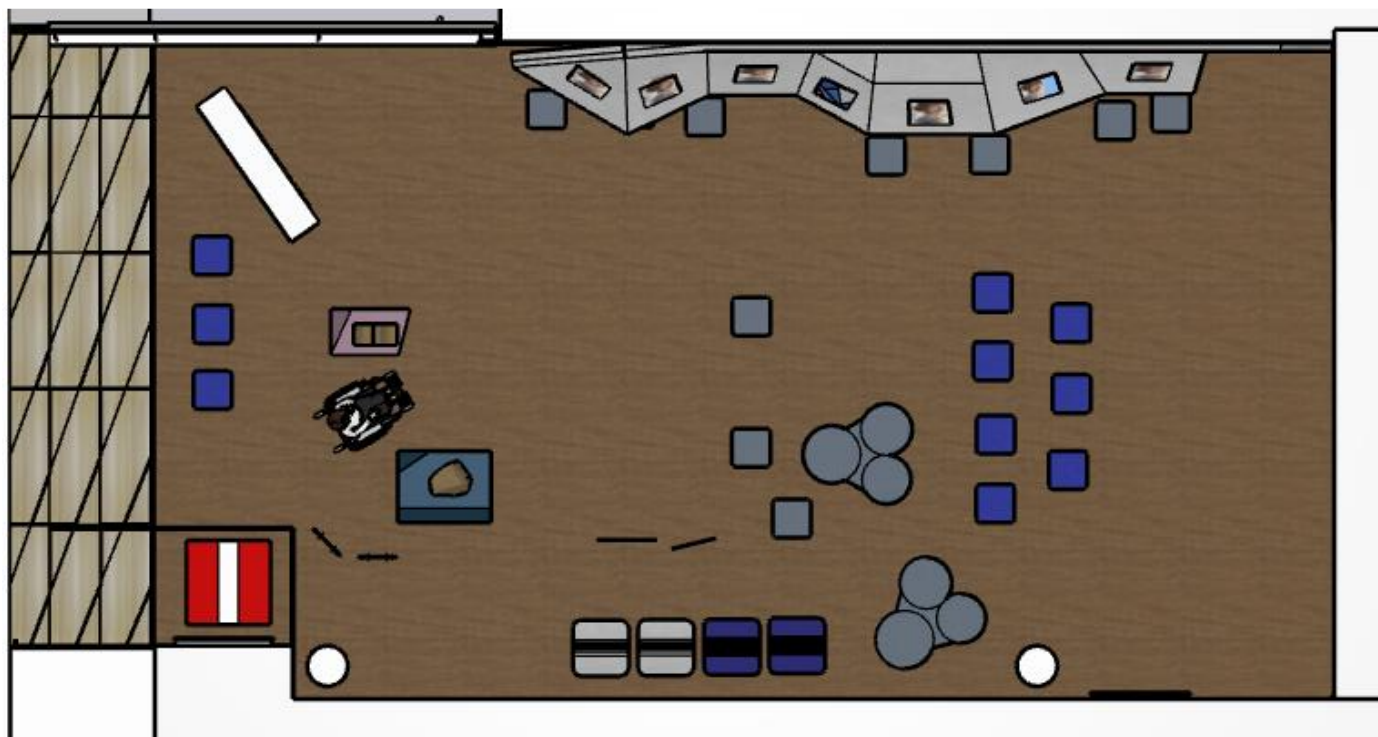

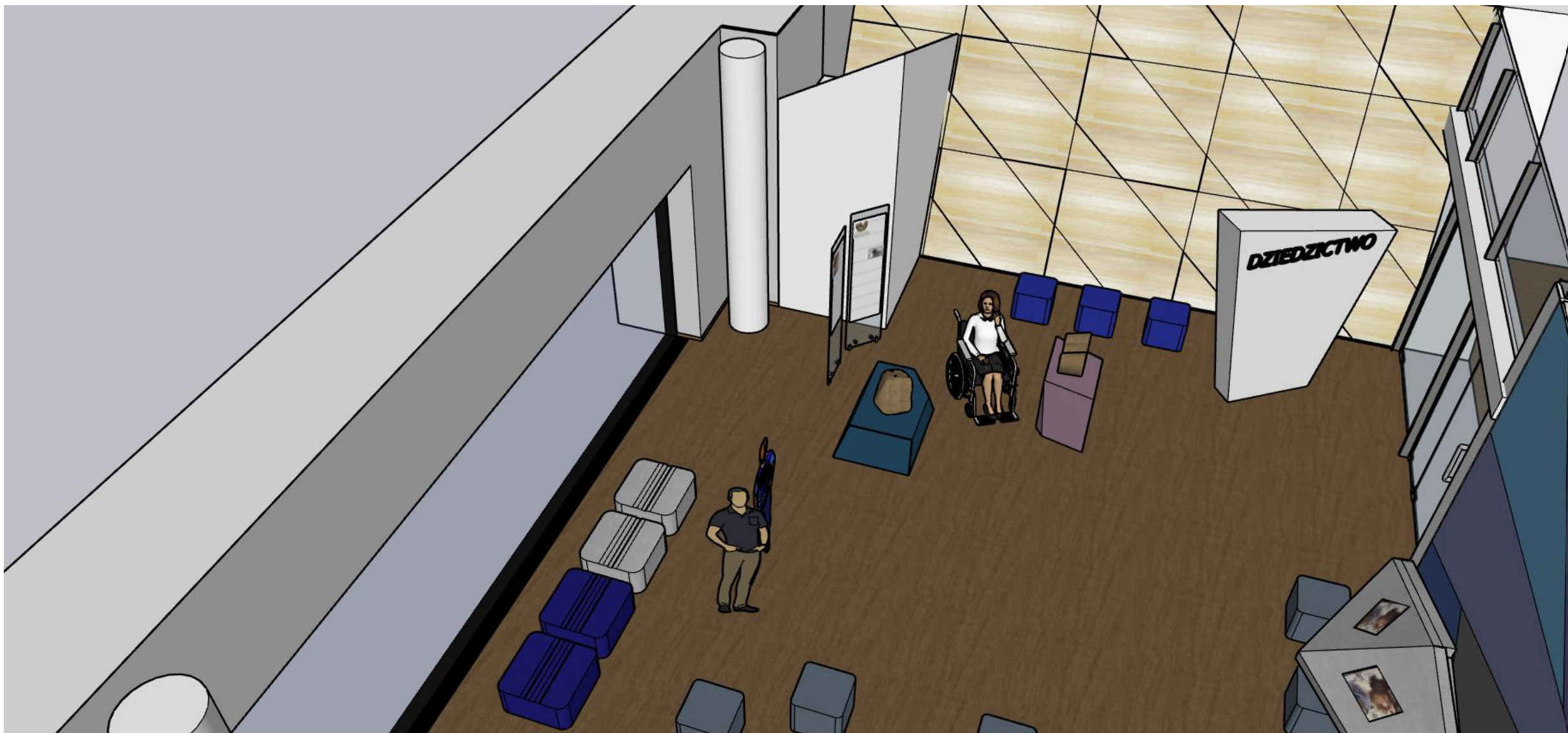





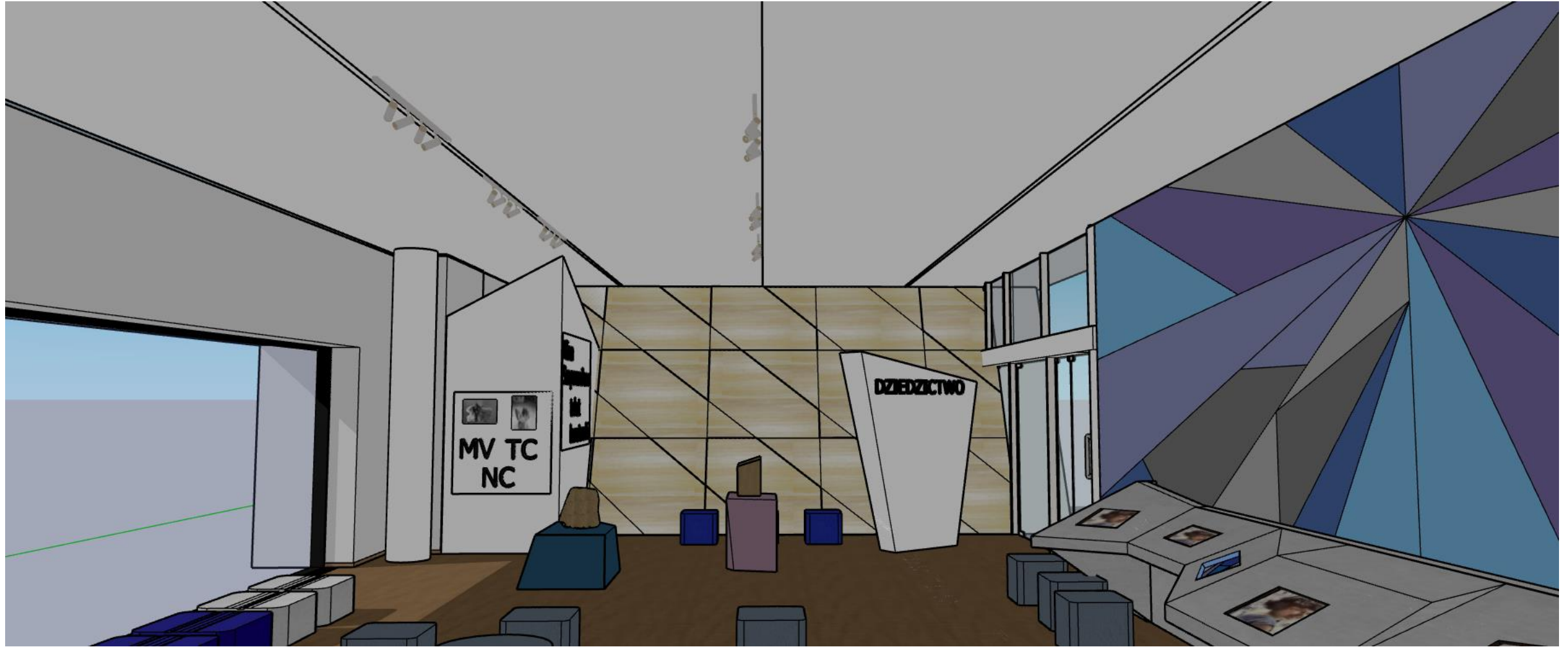

MV TC
NC

DZIEDZICTWO

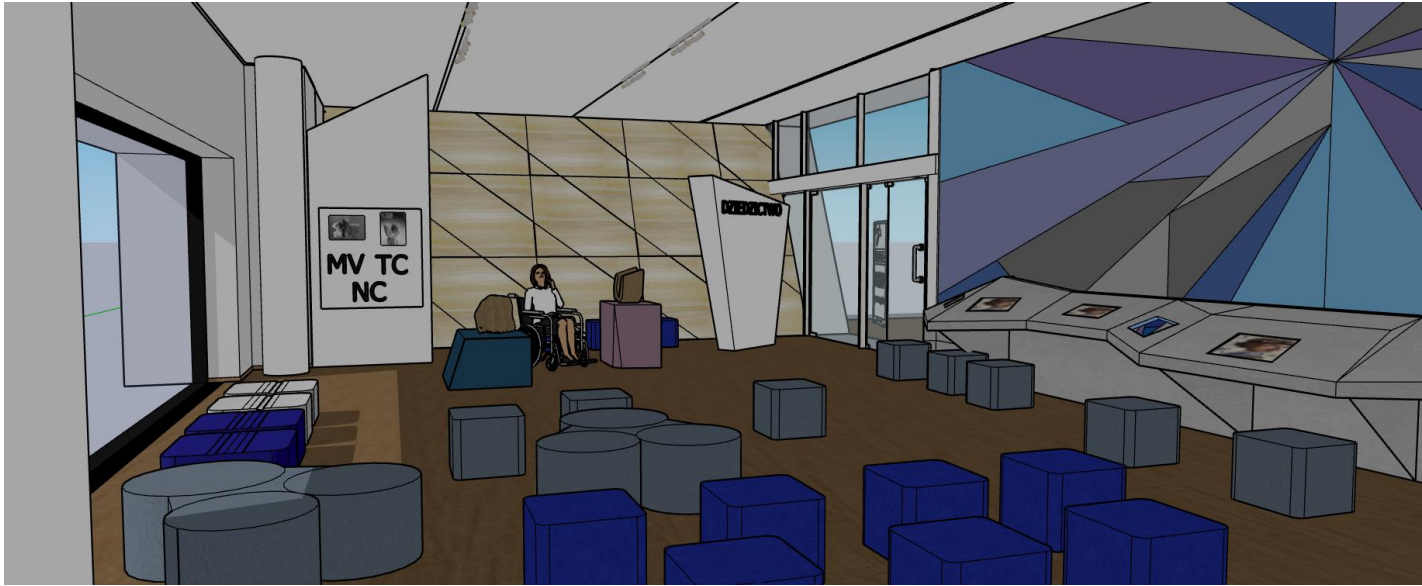

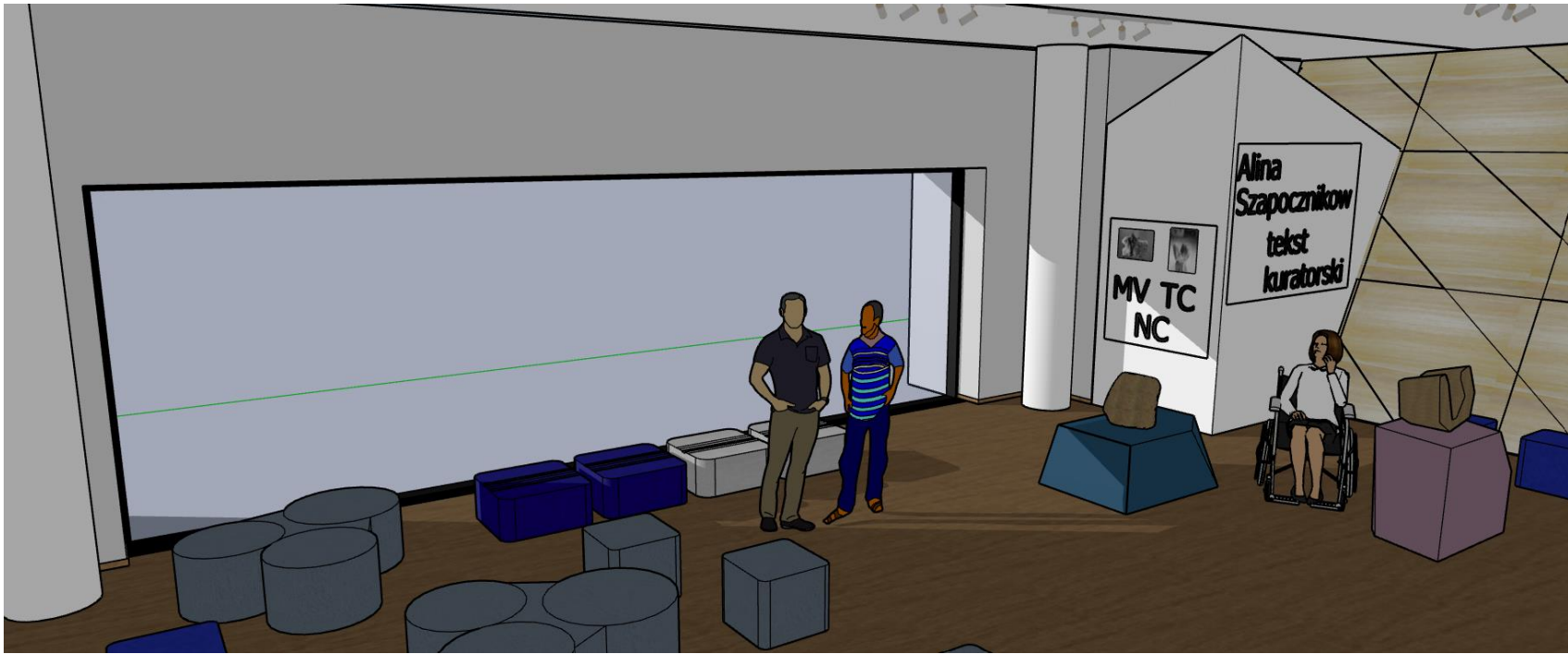
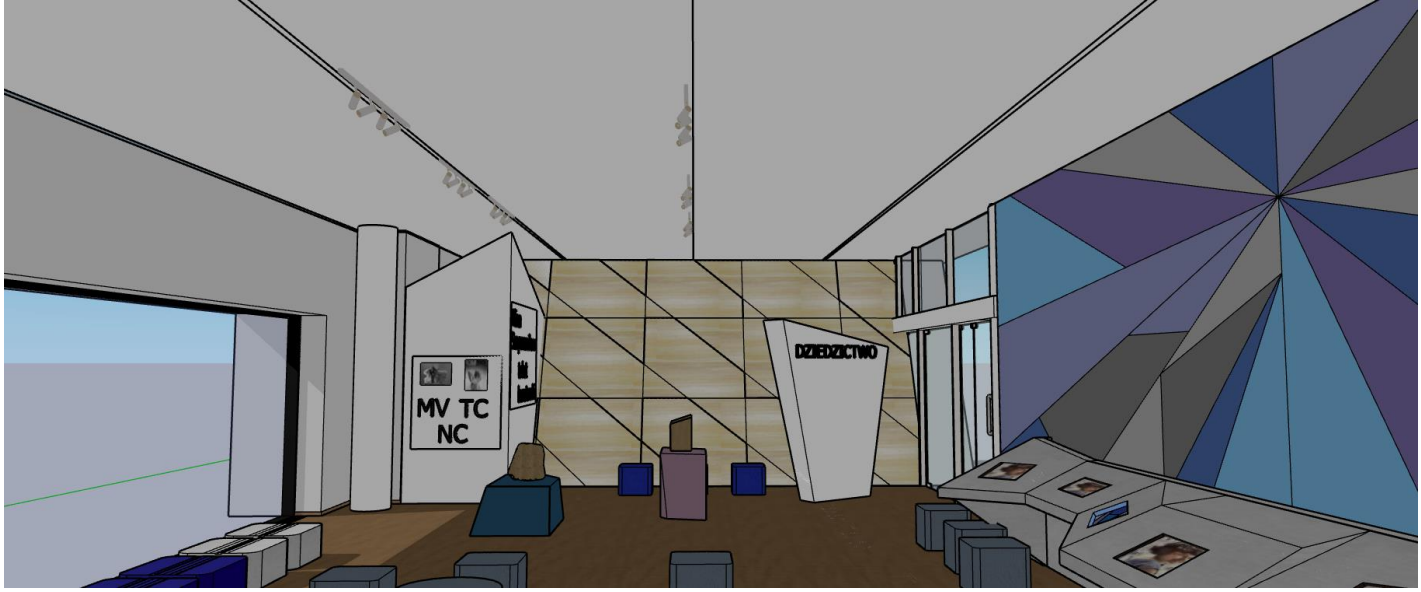
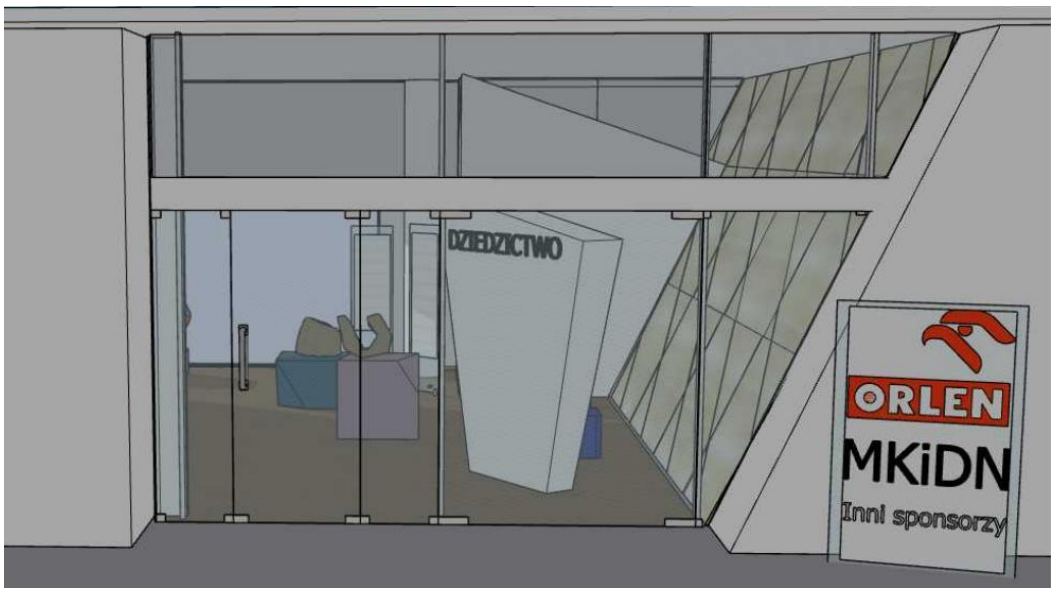

פּוֹלִין

**Muzeum
Historii
Żydów
Polskich**