

PROJEKT WYKONAWCZY  
WYSTAWY CZASOWEJ  
GŁOSKI ALINY SZAPOCZNIKOW  
MUZEUM HISTORII ŻYDÓW POLSKICH POLIN  
GALERIA DZIEDZICTWO  
17.IX.2025-09.III.2026

WYKONANIE PROJEKTU ZGODNE Z HARMONOGRAMEM, PRZEWIDZIANE NA WRZESIEŃ 2025 ROKU:

1. PRZESUNIĘCIE INSTALACJI CZEREPOKA W WYZNACZONE MIEJSCE.
2. POSTAWIENIE ŚCIANEK WYŚLANIAJĄCYCH „DRZEWO ŻYCIA” I ICH INSTALACJA NA WSKAZANYM MIEJSCU.
3. WYKONANIE WYDRUKÓW ZGODNIE Z PROJEKTEM GRAFICZNYM DOSTARCZONYM PRZEZ POLIN.
4. NAKLEJENIE WYDRUKÓW Z TEKSTAMI KURATORSKIMI NA POSTAWIONYCH ŚCIANKACH.
5. PRZYGOTOWANIE KUBIKÓW ORAZ PIERWSZE MALOWANIE ODBĘDĄ SIĘ POZA MHZP POLIN.
6. PRACE KOŃCOWE NAD KUBIKAMI I USTAWIENIE ICH W WYZNACZONYCH MIEJSCACH.
7. POMOC PRZY UMIEJSCOWIENIU OBIEKTÓW NA KUBIKACH (Dział Konserwacji).
8. PRZYGOTOWANIE WYDRUKU Z LISTĄ SPONSORÓW NA PIANCE 3 mm ORAZ UMIEJSCOWIENIE JEJ W SZKLANYM ETALAŻU (WŁASNOŚĆ MHZP POLIN/ DZIAŁ WYSTAW).
9. USTAWIENIE WW. ETALAŻU PRZED WEJŚCIEM DO GALERII DZIEDZICTWA.
10. LIKWIDACJA WYSTAWY PRZEWIDZIANA NA MARZEC 2026 ROKU, UTYLIZACJA WSKAZANYCH MATERIAŁÓW.

## ŚCIANKI WYSŁANIAJĄCE NEONOWĄ INSTALACJĘ CZEREPOKA.

### MATERIAŁY:

1. MDF 12 mm
2. DREWNIANY SZKIELET Z KANTÓWEK 50 x 30 mm LUB 50 x 50 mm
3. ŚCIANKA MNIEJSZA ZAMOCOWANA DO ŚCIANY BUDYNKU W 4 PUNKTACH POPRZEZ ZAKOTWICZENIE.
4. MATERIAŁ DODATKOWY (PIANKA/GUMA/INNY) CHRONIĄCY ARCHITEKTONICZNĄ (UKOŚNĄ) ŚCIANĘ GALERII W MIEJSCACH STYKU ZE STWORZONĄ ŚCIANKĄ UKRYWAJĄCĄ NEON H. CZEREPOKA.

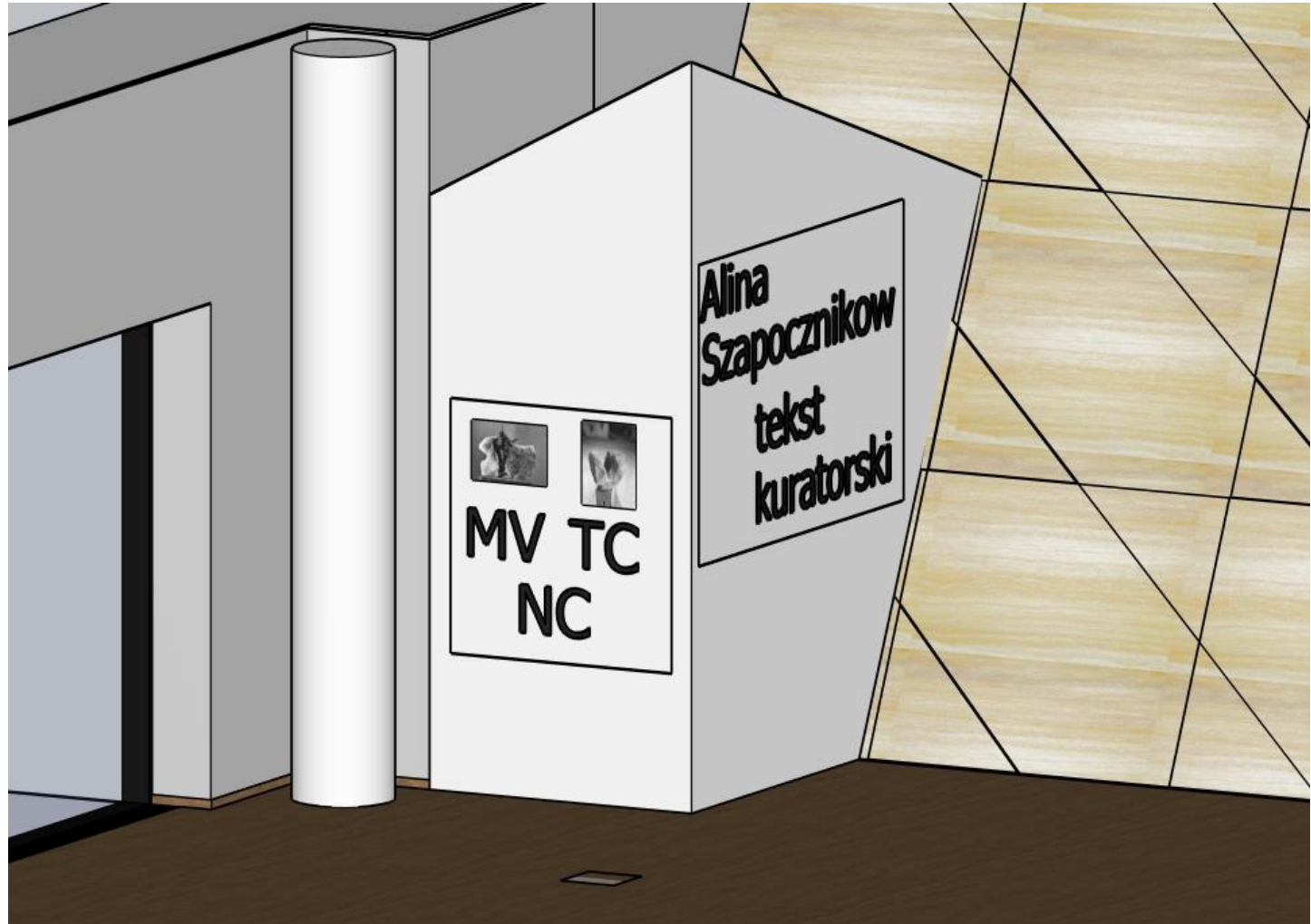
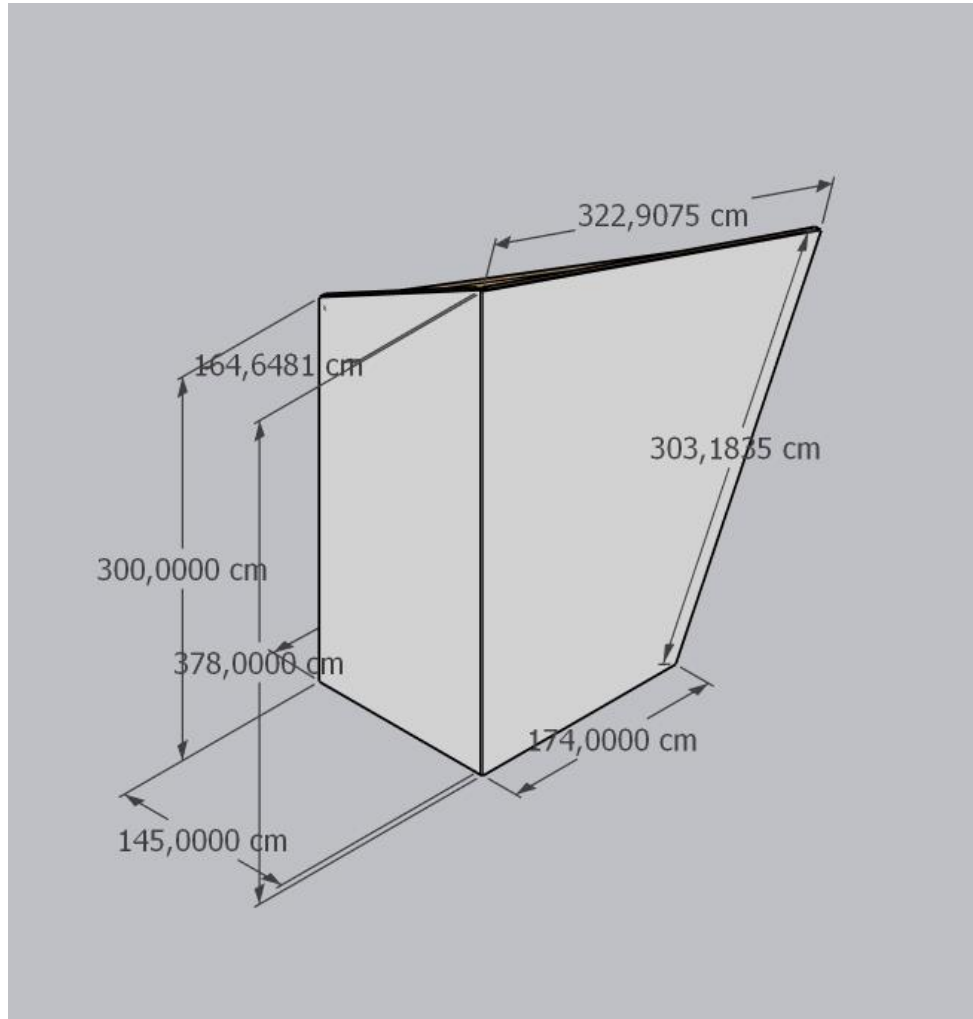

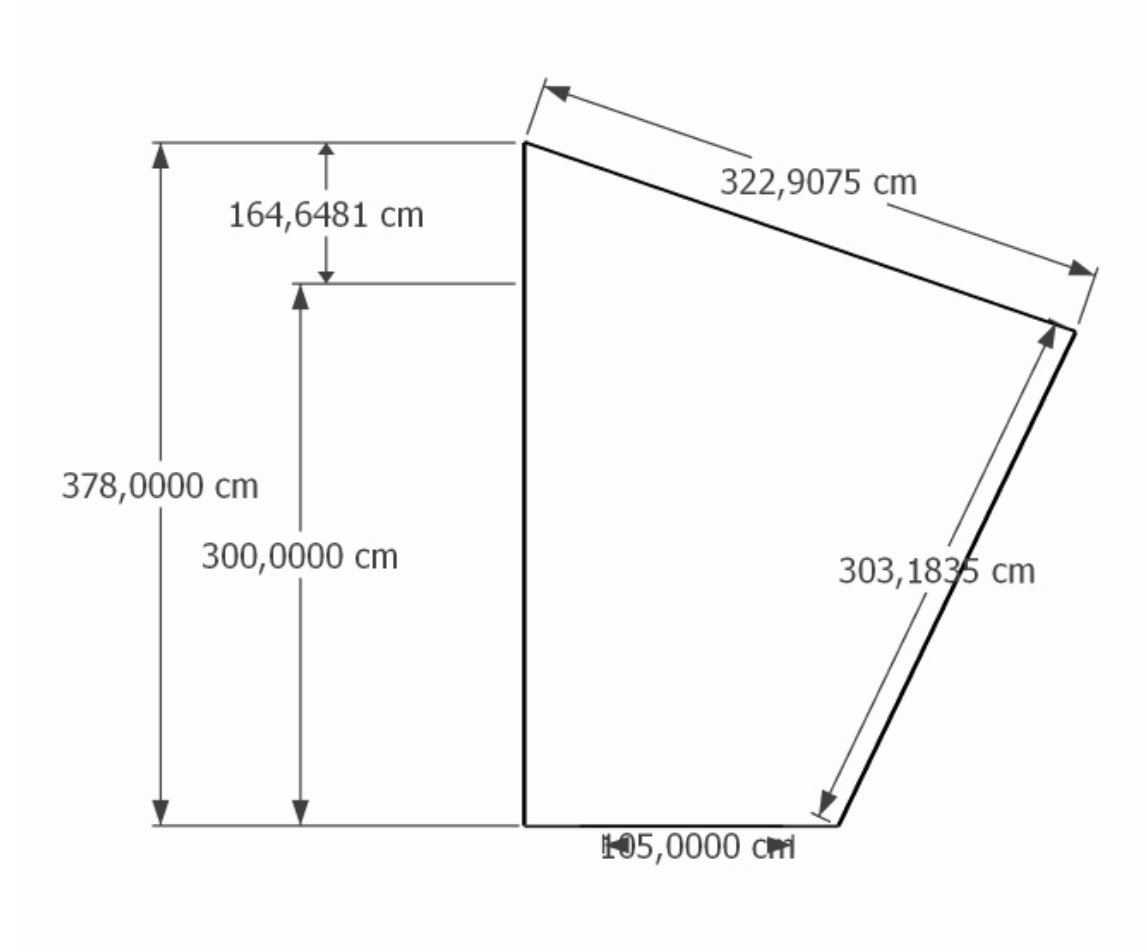
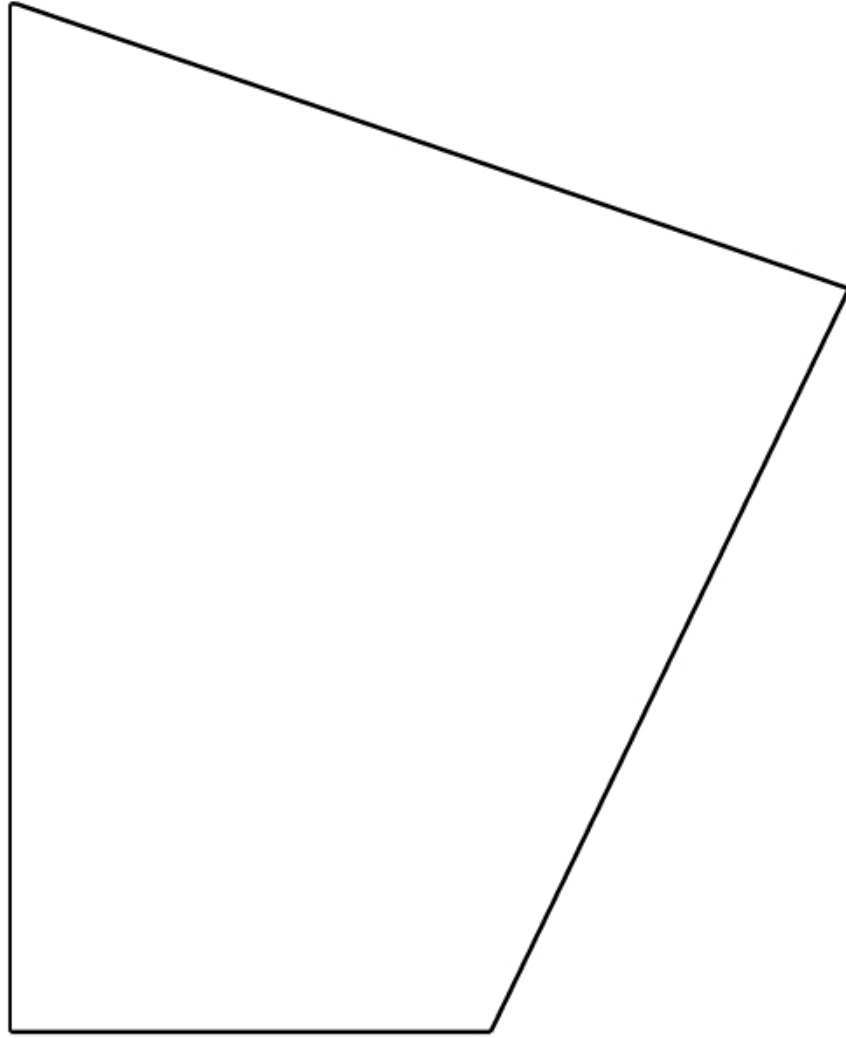
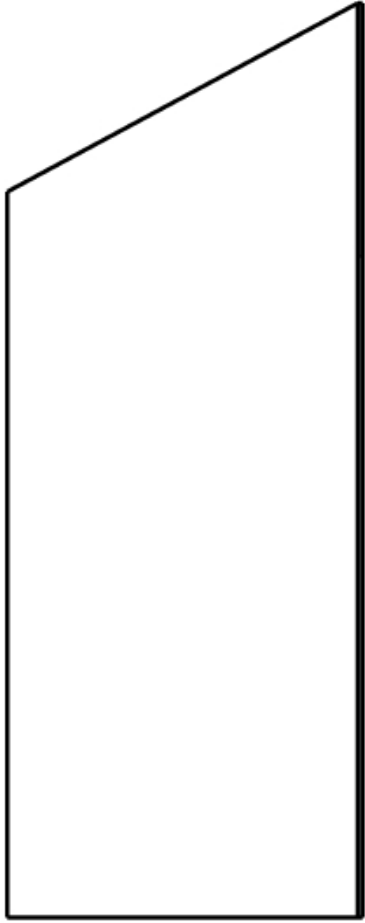

RZUT Z GÓRY

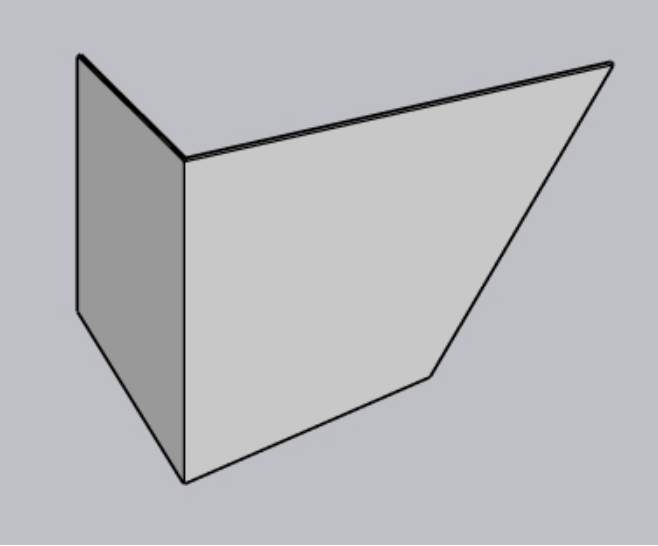
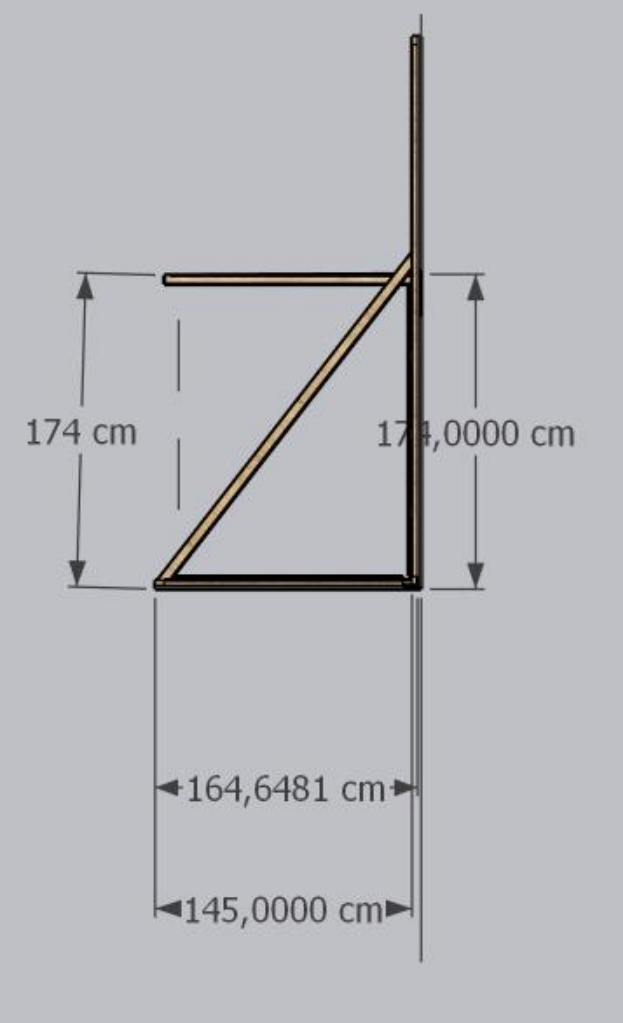

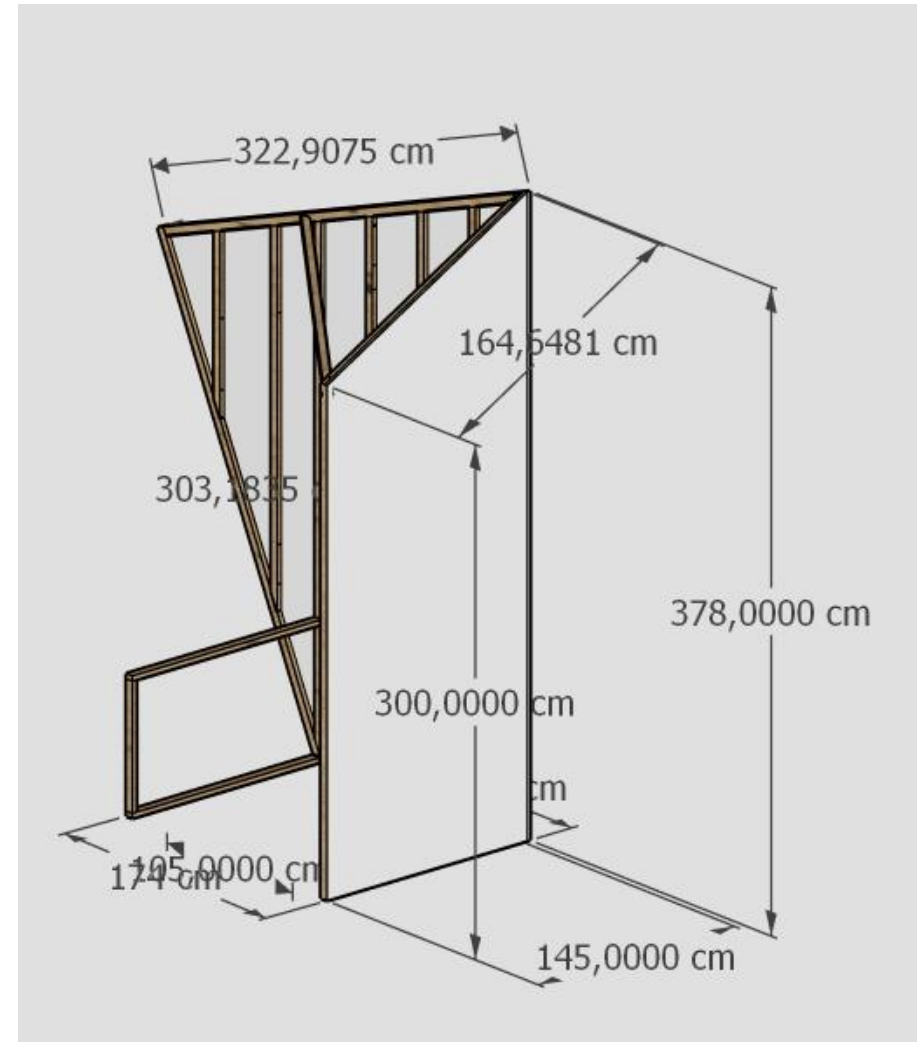
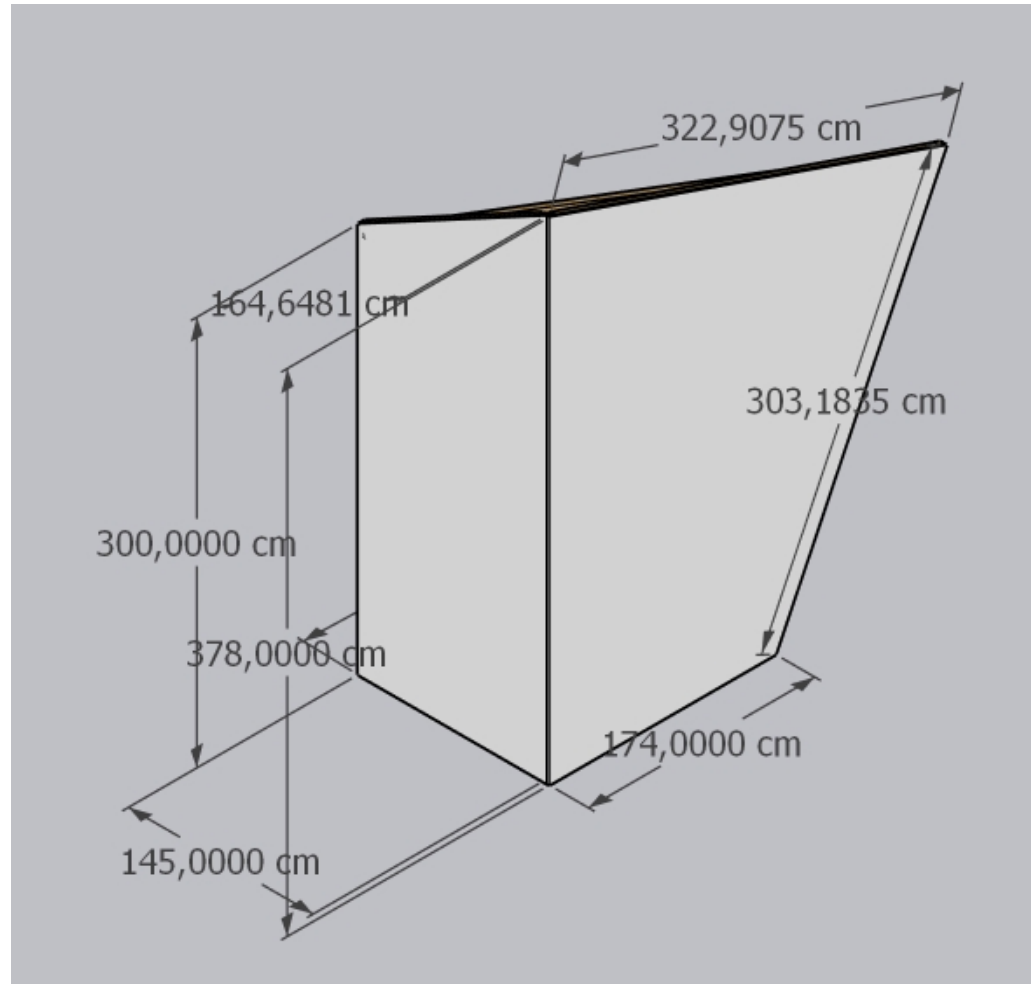

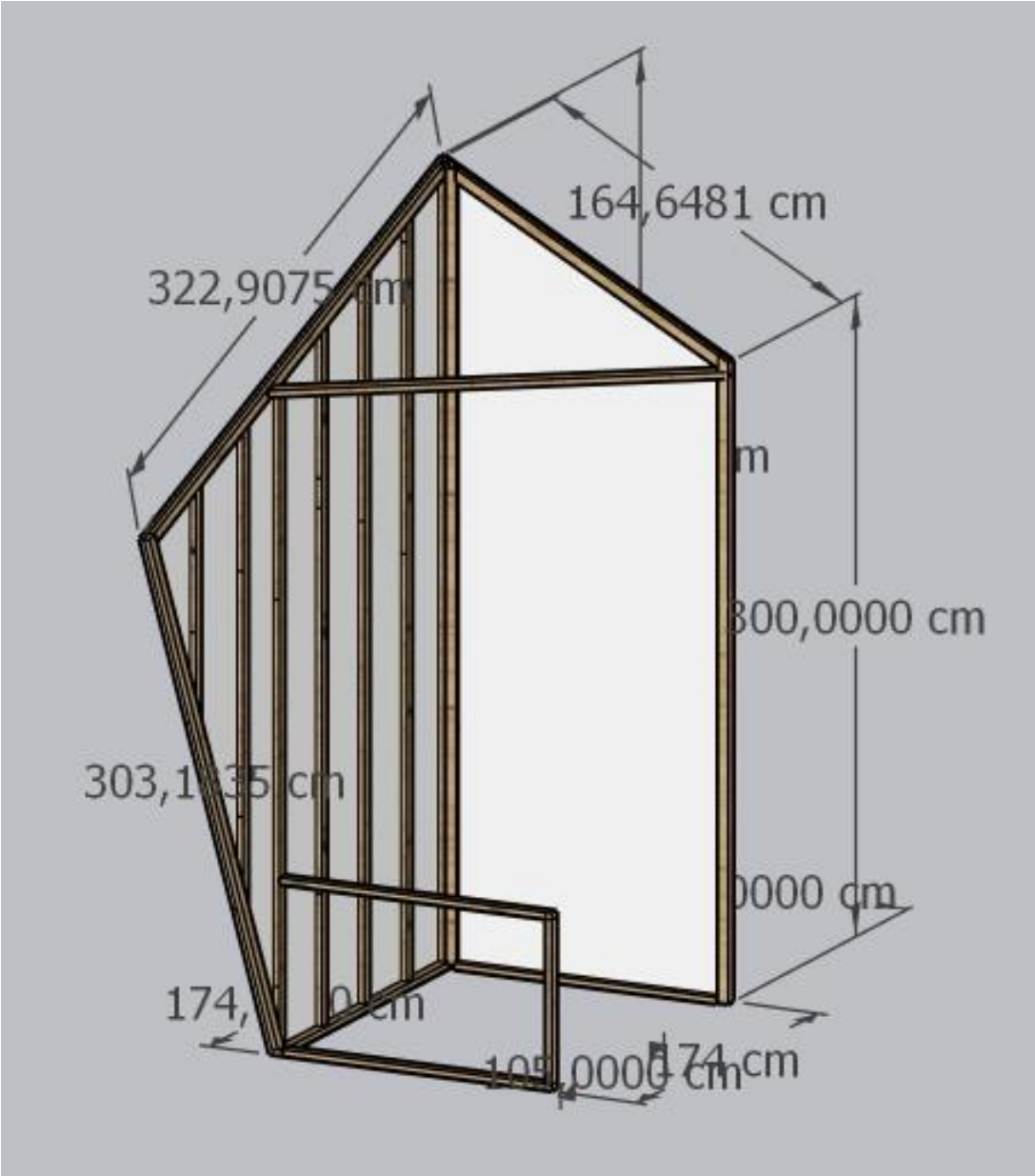

NA ŚCIANKACH UKRYWAJĄCYCH NEONOWĄ INSTALACJĘ ZNAJDĄ SIĘ TEKSTY: KURATORSKI, MUSEUM VOICE, TECHNICAL CAPTION, NARRATIVE CAPTION ORAZ ZDJĘCIA DOTYCZĄCE WYSTAWY RZEŹB ALINY SZAPOCZNIKOW.

WYKONANIE: DRUK SOLVENTOWY NA FOLII MATOWEJ NAKLEJONY NA PIANKĘ 5 mm LUB PCV.

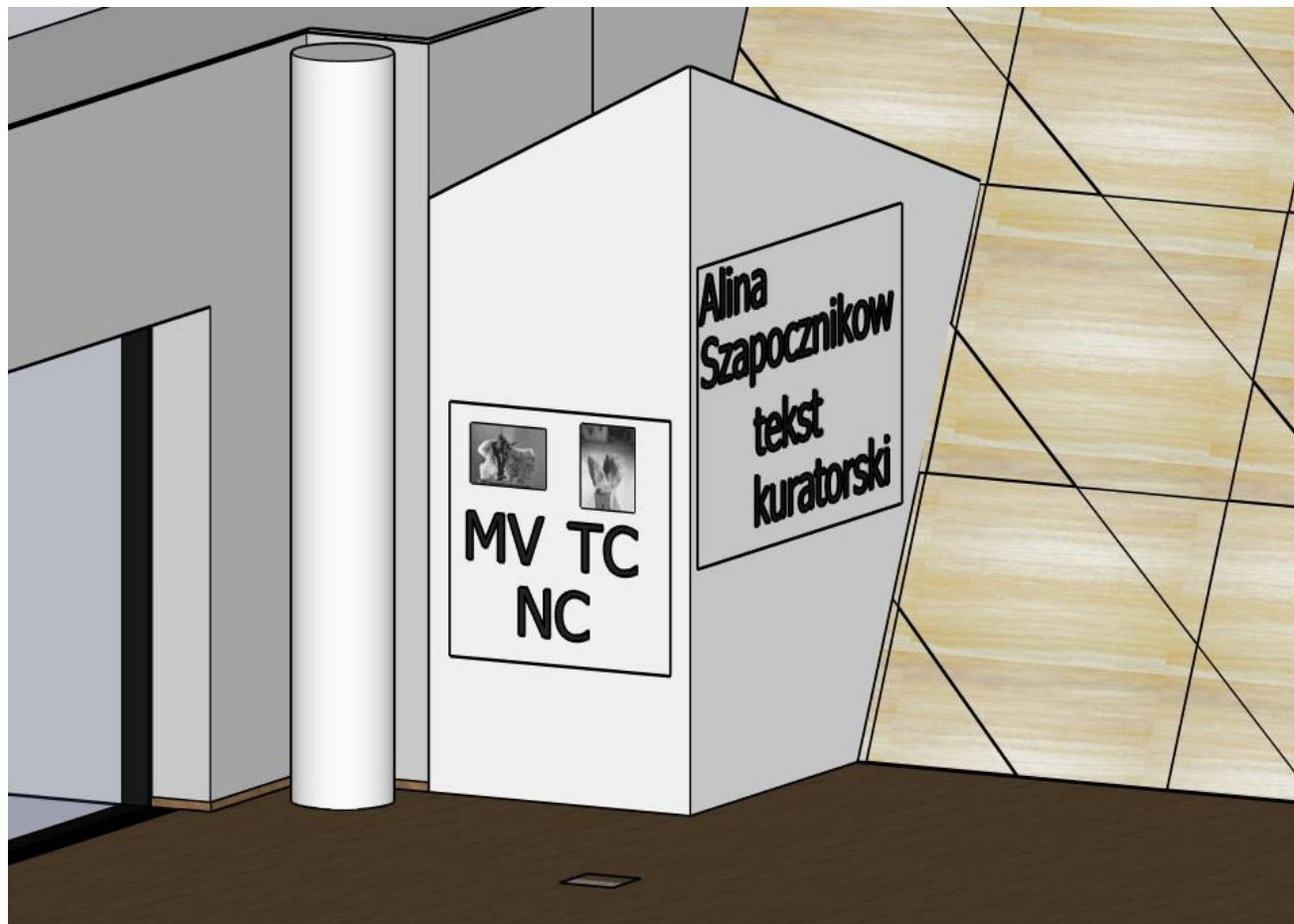

## KUBIKI POD EKSPONATY.

### MATERIAŁY:

1. KONSTRUKCJA: SZKIELET SPAWANY, KANTÓWKA STALOWA 40 x 20 x 2 mm.
2. OBUDOWA ZE SKLEJKI TRUDNOPALNEJ (DREWNO LIŚCIASTE) 16 mm.  
Drewno wysezonowane, wysokiej jakości tylko z drzew liściastych (wilgotność drewna powinna oscylować na poziomie 10-12%)
  - zabezpieczone bezpieczną powłoką (np. akrylowo – uretanową).
3. NÓŻKI REGULUJĄCE WYSOKOŚĆ 4 SZT. NA KAŻDY KUBIK (łącznie 8 szt.) MOCOWANE W NITONAKRĘTKACH fi10.  
WYTRZYMAŁOŚĆ CO NAJMNIEJ 50KG/NÓŻKĘ.
4. LAKIER I FARBA zgodna z zaleceniami konserwatorskimi:  
**Niska emisja lotnych związków organicznych, średni poziom bariery** : • Emulsje akrylowe (do wewnętrznych i zewnętrznych części) • Farba paroizolacyjna butadienowo-styrenowa • Akrylowo-uretanowe (w pełni polimeryzowany uretan) • Winylowo akrylowe lub akrylowe modyfikowane • Epoksydowe lub uretanowe (dwuskładnikowe) **Wysoka emisja lotnych związków organicznych:**
  - Farby proszkowe (dla metali i stopów) **Niski poziom bariery:** • Szelak (niebielony)
  - Barwniki rozpuszczalne w alkoholu lub wodzie. \* WAŻNY jest także czynnik ścieralności farby, aby warstwa malarska na sklejkę nie ulegała „zdarciu” przy przesuwaniu rzeźb ustawionych już bezpośrednio na kubiku.

\*\*KOLORY: RAL 5000 VIOLETTBLAU, RAL 4009 PASTELLVIOLETT

\*\*\*EKSPONATY TO: 2 RZEŻBY O WYMIARACH 46 x 53 x 30 cm oraz 45 x 52 x 40 cm.  
WAGA KAŻDEJ RZEŻBY CA. 100 KG.

# KUBIK NIEBIESKI

KUBIK NIEBIESKI RZUT Z GÓRY

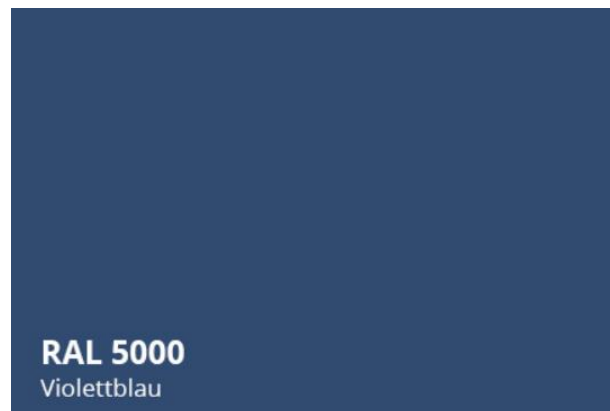
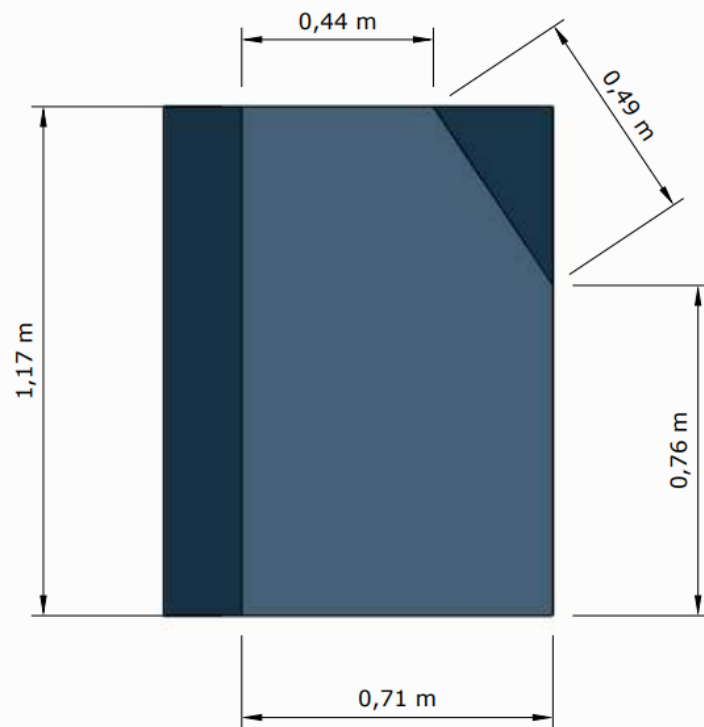

KUBIK NIEBIESKI SPÓD

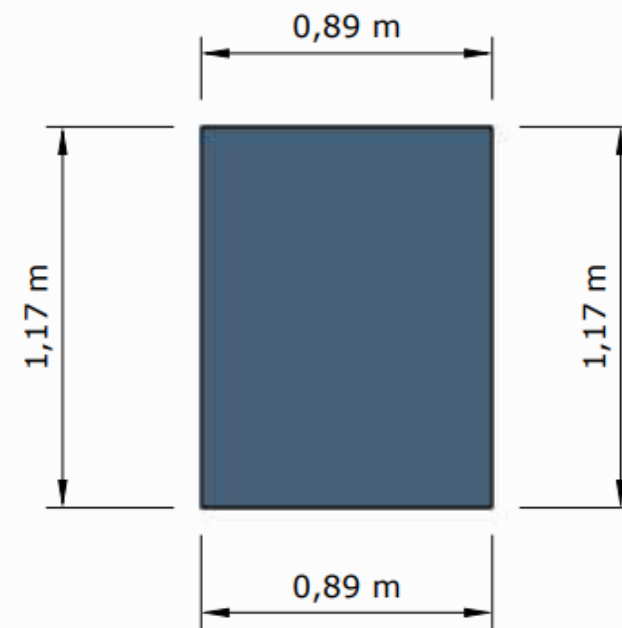

KUBIK NIEBIESKI RZUT IZOMETRYCZNY 3

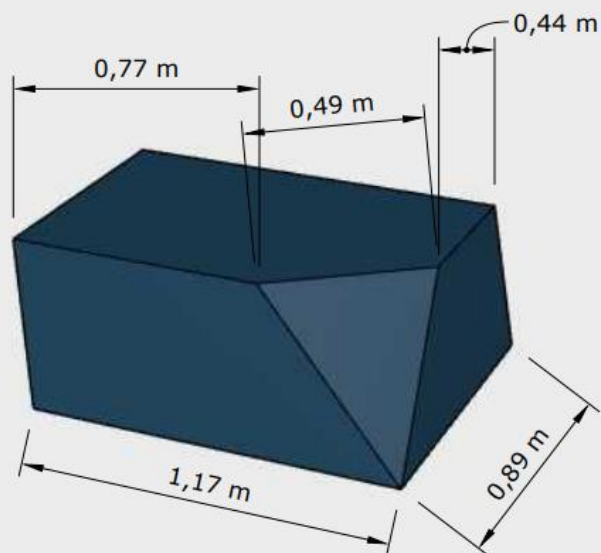

KUBIK NIEBIESKI RZUT Z GÓRY

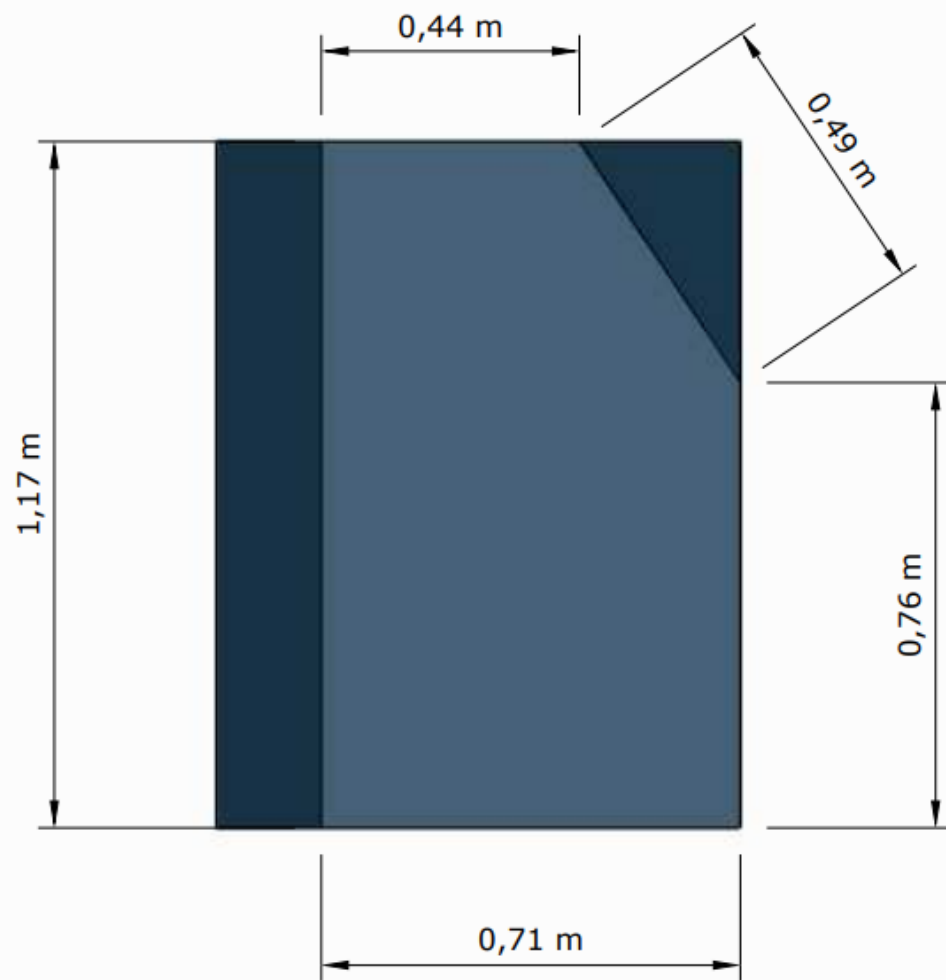

KUBIK NIEBIESKI SPÓD

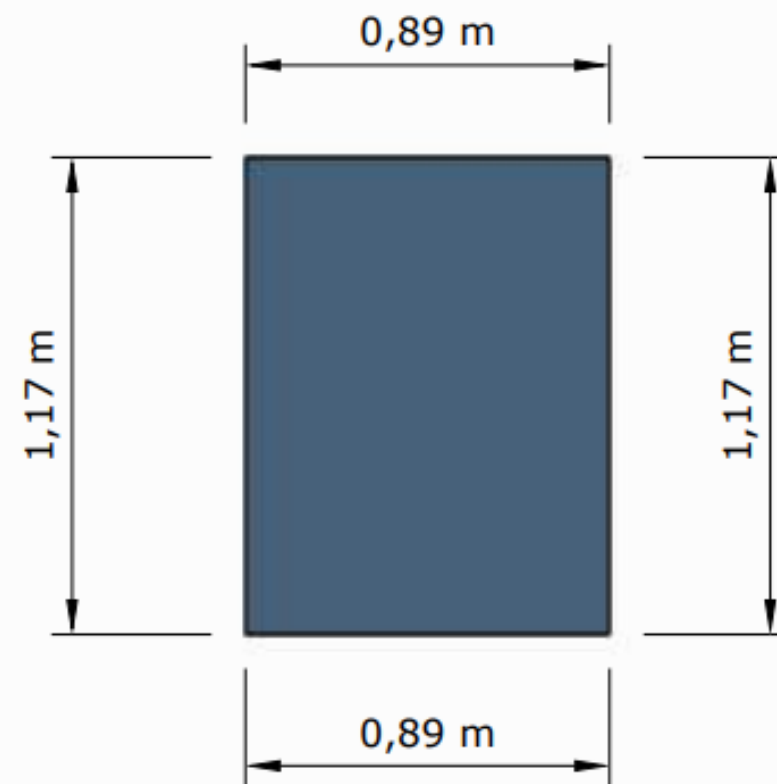

KUBIK NIEBIESKI PRAWY BOK

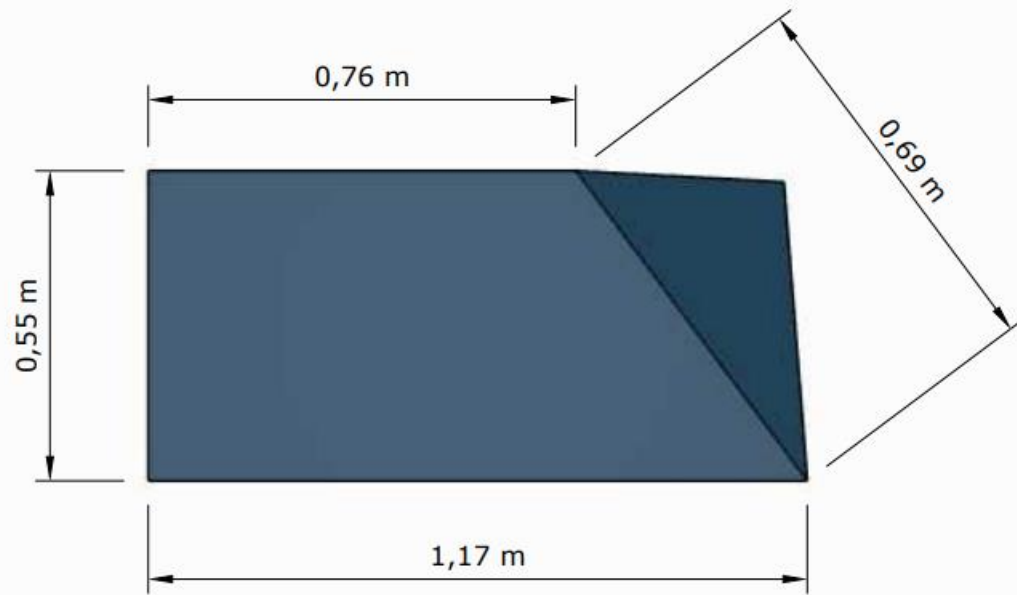

KUBIK NIEBIESKI

LEWY BOK

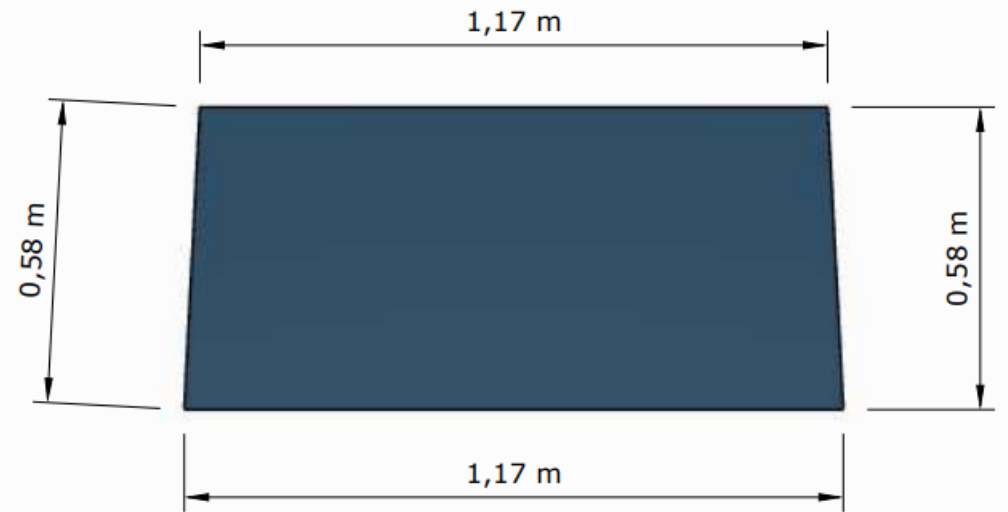

KUBIK NIEBIESKI RZUT Z TYŁU

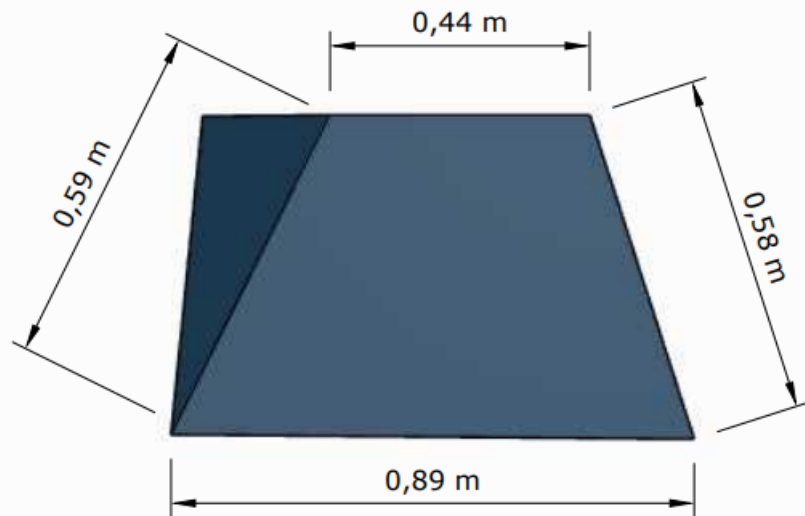

KUBIK NIEBIESKI

PRZÓD

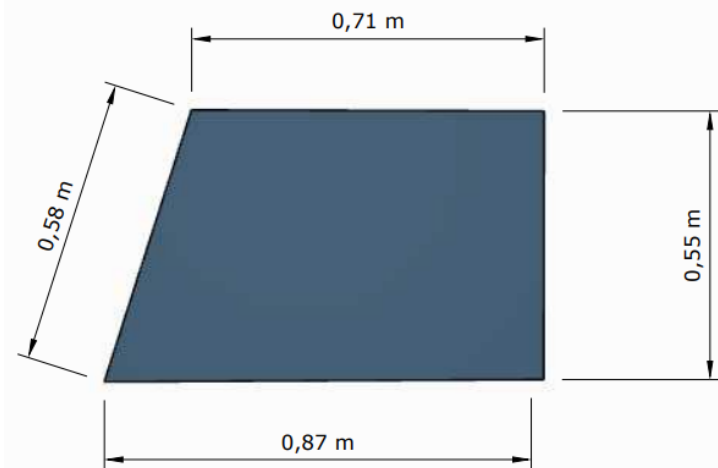

KUBIK NIEBIESKI RZUT IZOMETRYCZNY 1

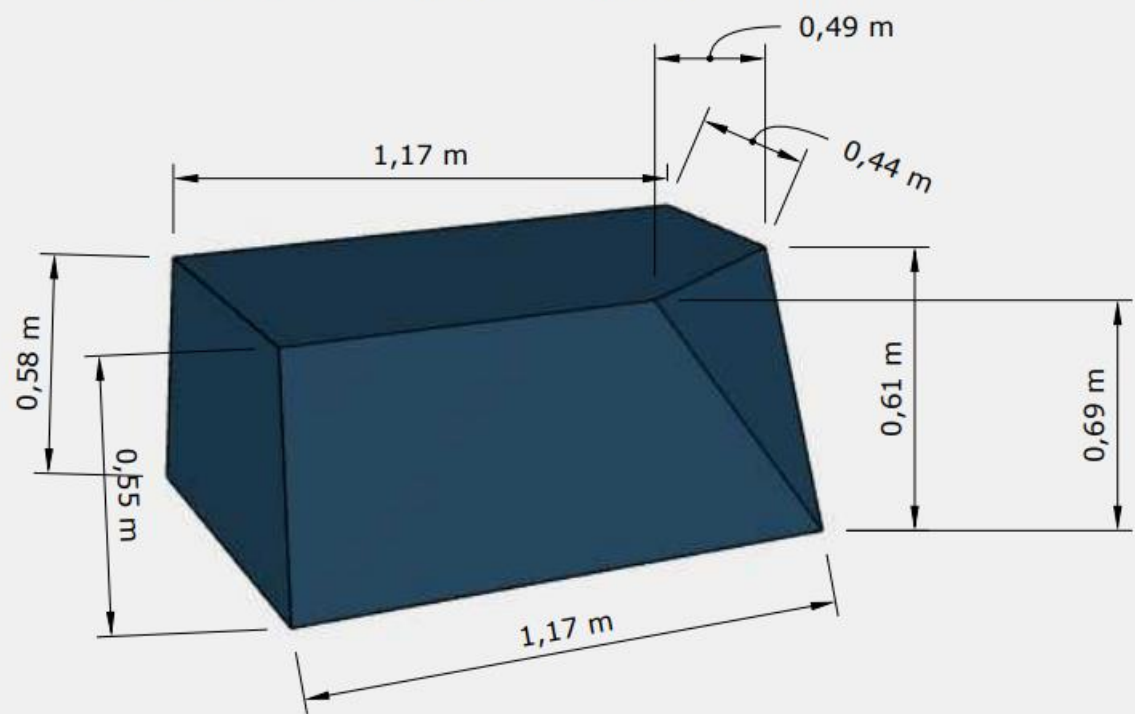

SZKIELET STALOWY KUBIK NIEBIESKI  
RZUT IZOMETRYCZNY 1

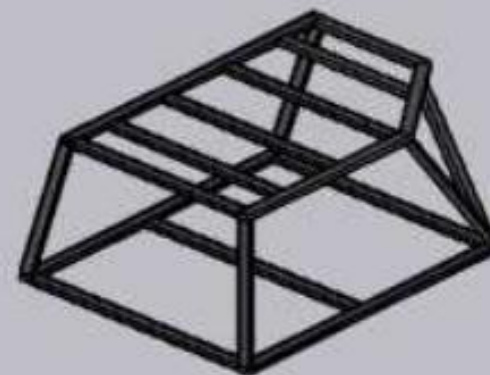

KUBIK NIEBIESKI RZUT IZOMETRYCZNY 2

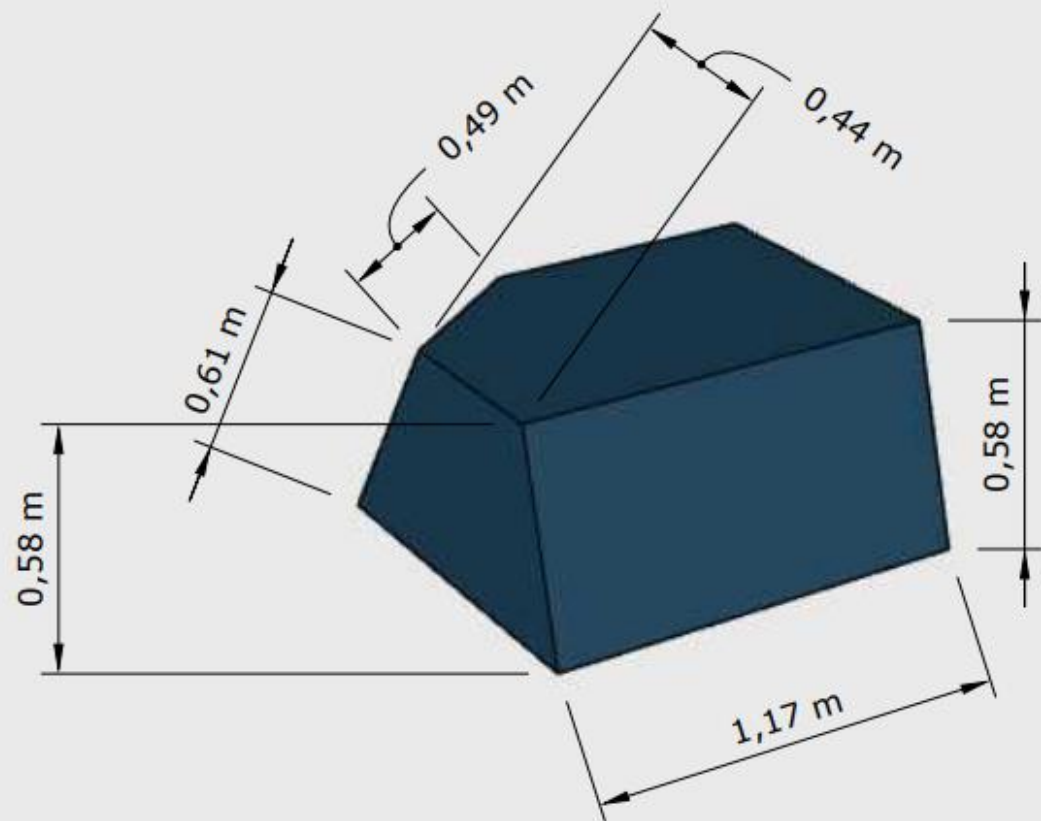

SZKIELET STALOWY KUBIK NIEBIESKI  
RZUT IZOMETRYCZNY 2

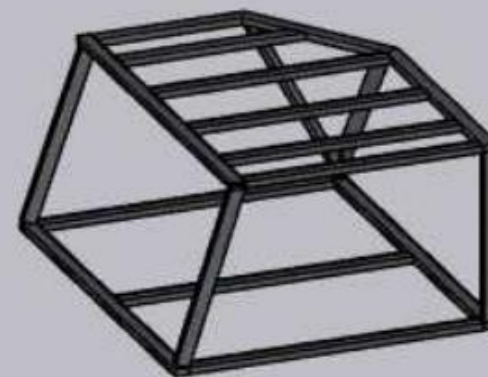

SZKIELET STALOWY KUBIK NIEBIESKI  
RZUT IZOMETRYCZNY 3

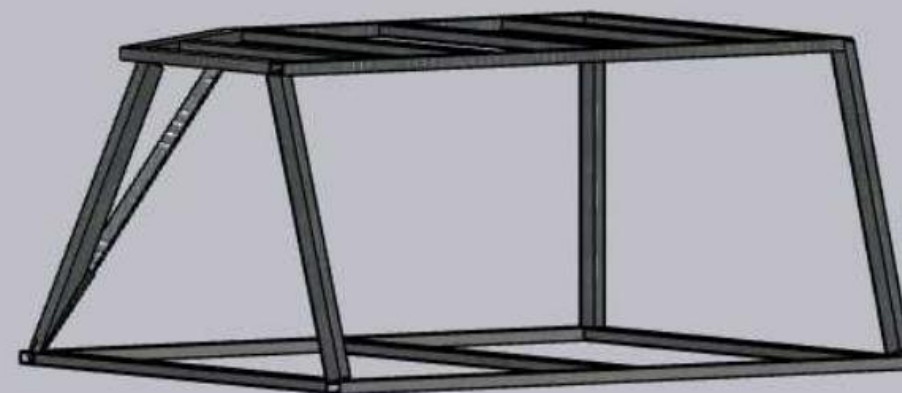

KUBIK NIEBIESKI RZUT IZOMETRYCZNY 3

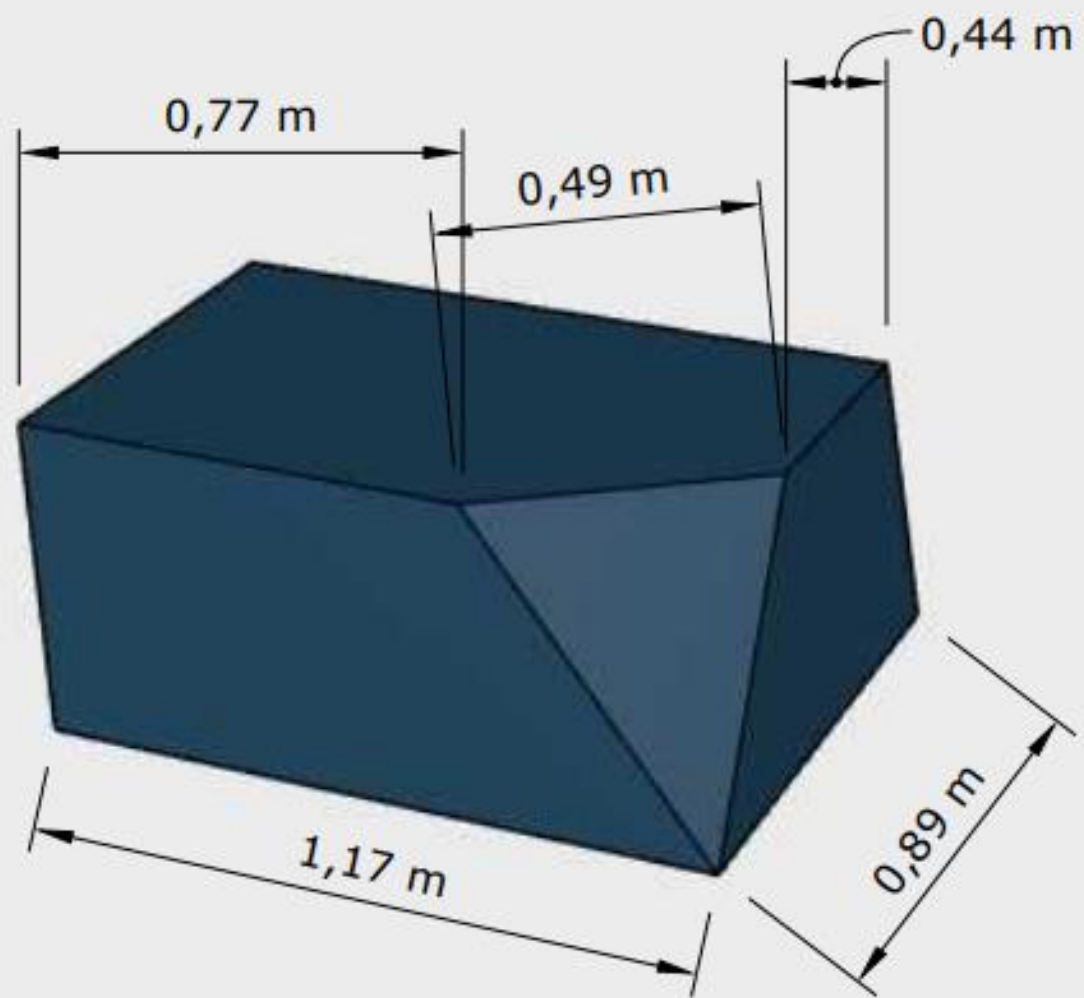

SZKIELET STALOWY KUBIK NIEBIESKI  
RZUT IZOMETRYCZNY 4

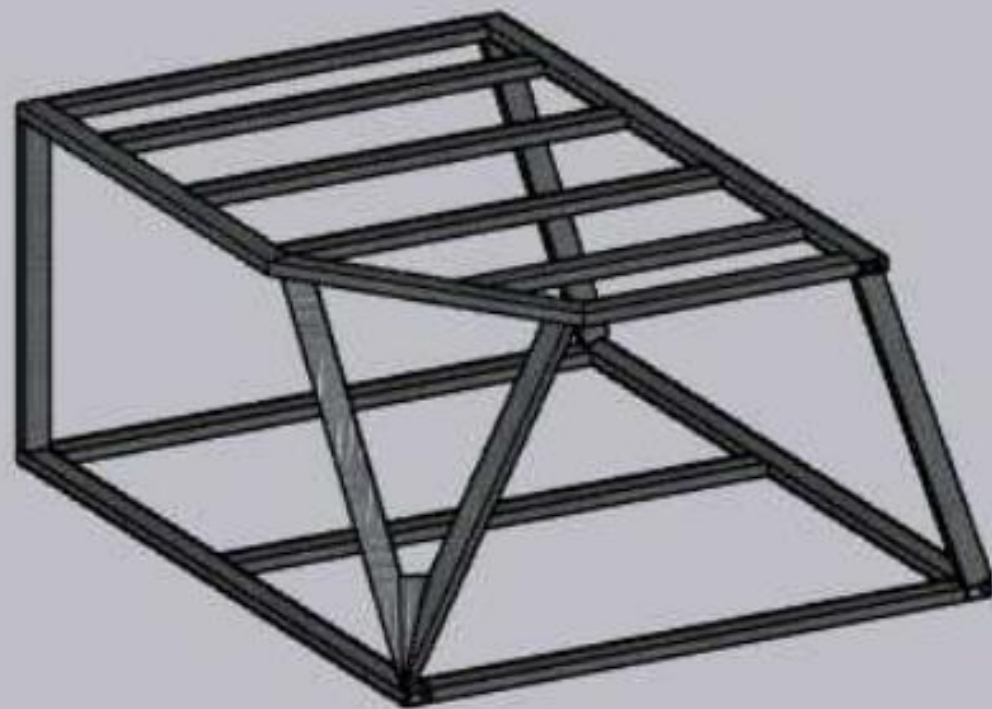

# KUBIK WRZOSOWY

KUBIK WRZOSOWY RZUT Z GÓRY

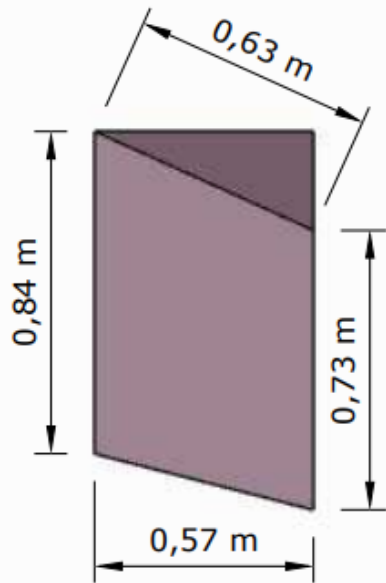

KUBIK WRZOSOWY

RZUT IZOMETRYCZNY 1

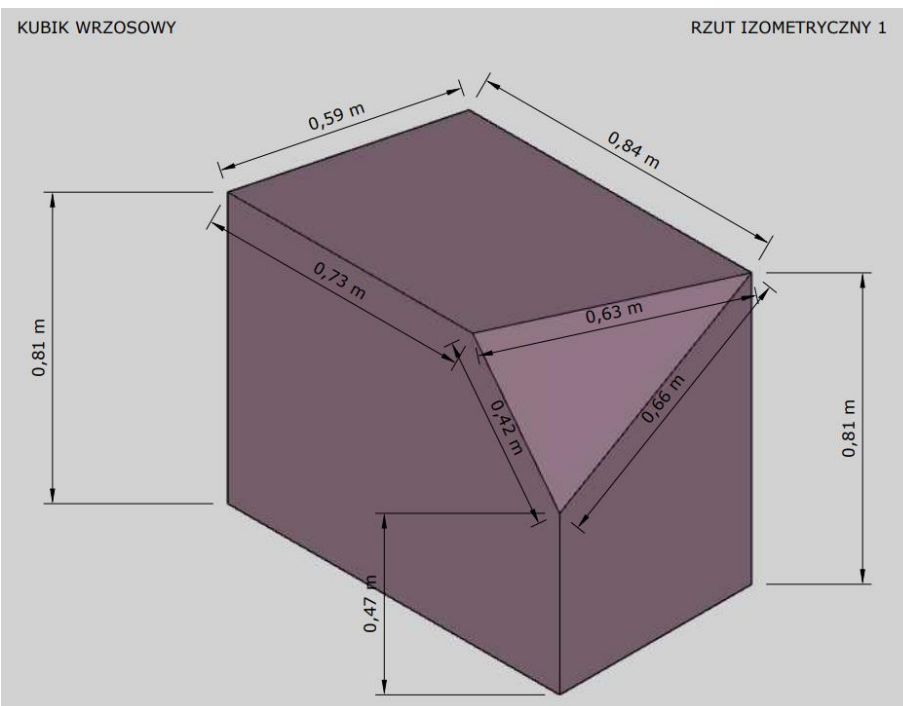

KUBIK WRZOSOWY DÓŁ

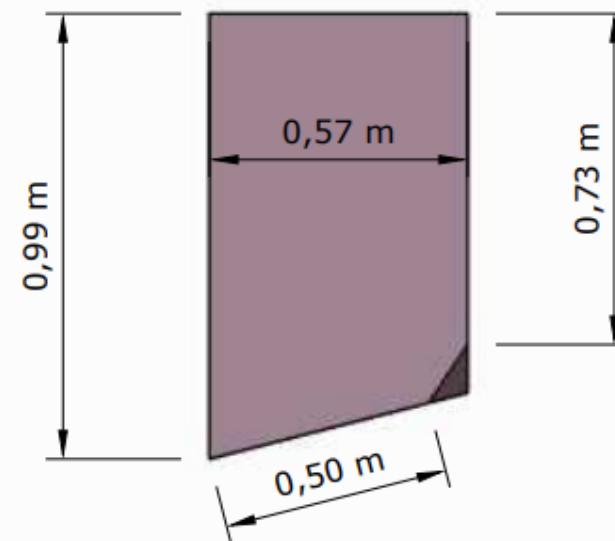

KUBIK WRZOSOWY RZUT Z GÓRY

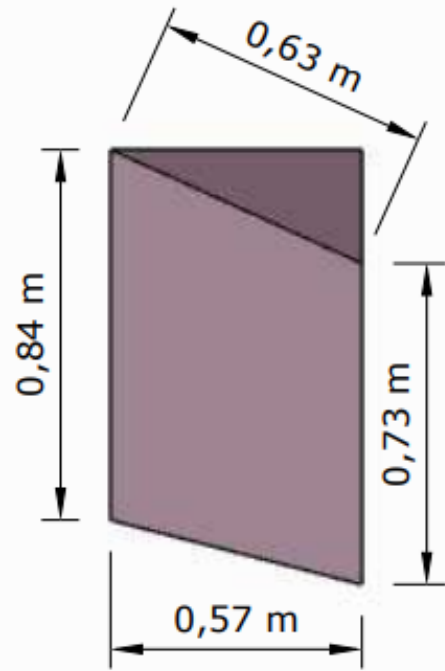

KUBIK WRZOSOWY DÓŁ

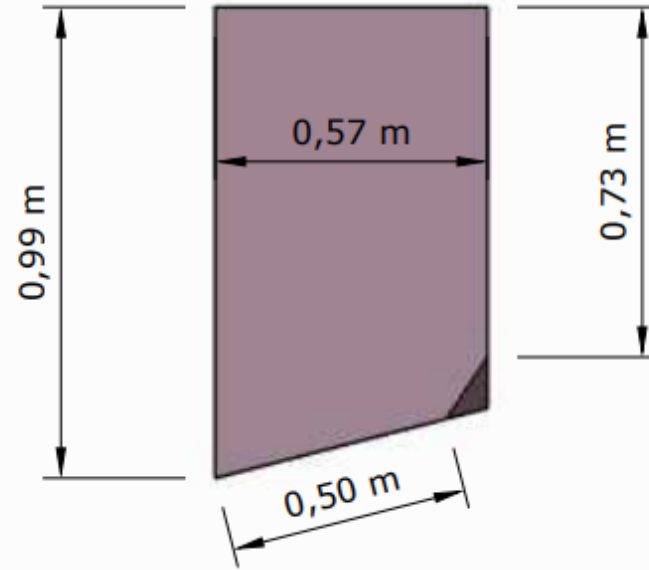

KUBIK WRZOSOWY RZUT IZOMETRYCZNY 2

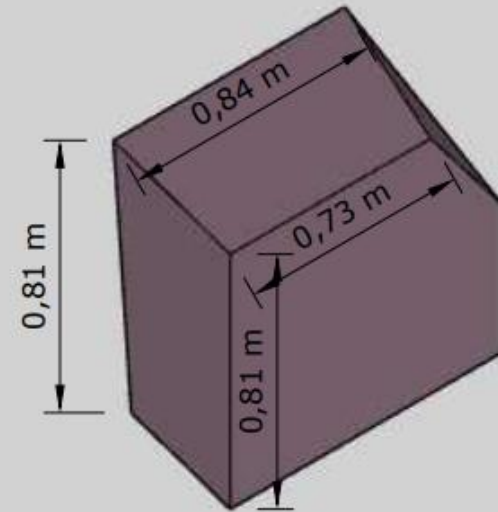

KUBIK WRZOSOWY PRZÓD

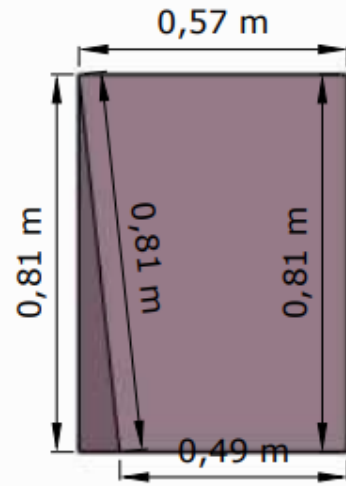

KUBIK WRZOSOWY TYŁ

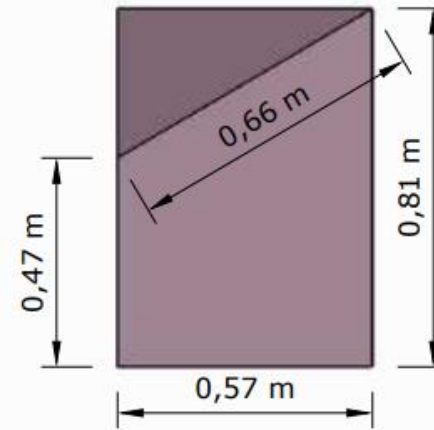

KUBIK WRZOSOWY

PRAWY BOK

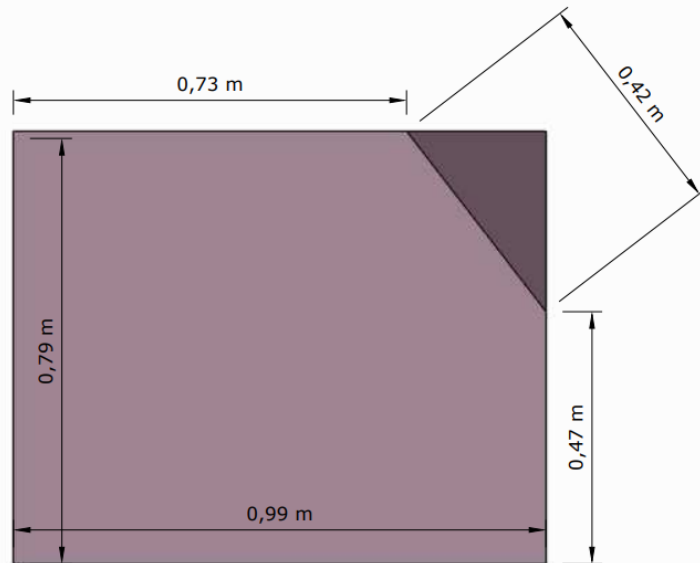

KUBIK WRZOS LEWY BOK

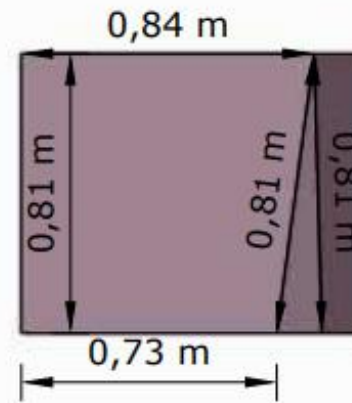

SZKIELET STALOWY KUBIK WRZOSOWY  
RZUT IZOMETRYCZNY 2

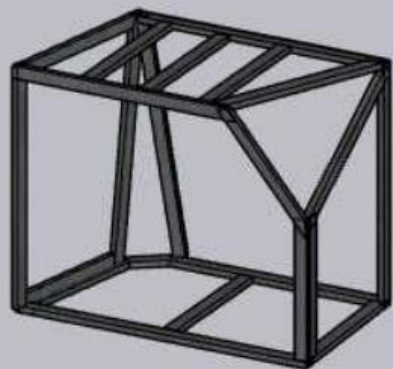

KUBIK WRZOSOWY RZUT IZOMETRYCZNY 1

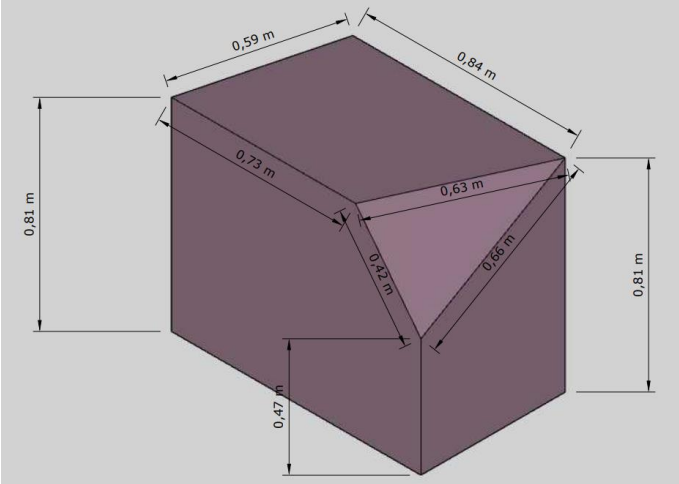

SZKIELET STALOWY KUBIK WRZOSOWY  
RZUT IZOMETRYCZNY 1

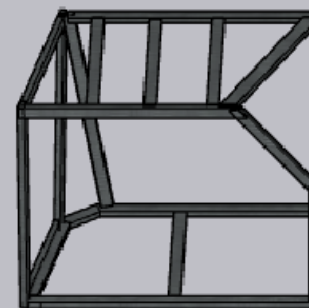

SZKIELET STALOWY KUBIK WRZOSOWY  
RZUT IZOMETRYCZNY 4

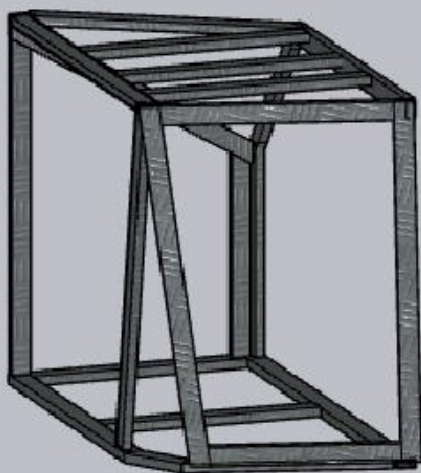

SZKIELET STALOWY KUBIK WRZOSOWY  
RZUT IZOMETRYCZNY 3

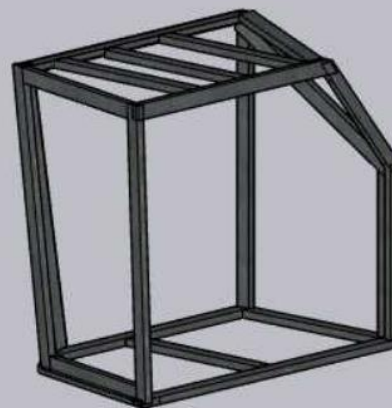

**פּוֹלִין**

**Muzeum  
Historii  
Żydów  
Polskich**